

バンビ・カブ男子シングルス

<p>1 中田賢志郎 (仙台ジュニア)</p> <p>2 木村 英明 (屋代スポ少)</p> <p>3 加藤 滉大 (雅 S T C)</p> <p>4 木村 眞大 (やくわクラブ)</p> <p>5 阿部 龍輝 (N J Aクラブ)</p> <p>6 土田 成馬 (東根GITT)</p> <p>7 五十嵐琥珀 (双葉クラブ)</p> <p>8 阿部 由稀 (有川倶楽部)</p> <p>9 渡會 煌 (酒田川南スポ少)</p> <p>10 沖田隆之介 (つばめジュニア)</p> <p>11 中川 遥稀 (屋代スポ少)</p> <p>12 小柏 蒼太 (セントラル卓研)</p> <p>13 児玉 隼人 (長井ジュニアスポ少)</p> <p>14 山口 裕綺 (雅 S T C)</p> <p>15 横山 奨 (やくわクラブ)</p> <p>16 井村 謙太 (仙台ジュニア)</p> <p>17 土田 輝 (東根GITT)</p> <p>18 小野 晃暉 (鳳凰卓翔会)</p>	<p>19 山泉 孝義 (双葉クラブ)</p> <p>20 清藤 海莉 (東根GITT)</p> <p>21 津田 豊貴 (仙台ジュニア)</p> <p>22 今野 心翔 (大江ジュニア)</p> <p>23 堀 凱生斗 (つばめジュニア)</p> <p>24 遠藤 嵩英 (仙台ジュニア)</p> <p>25 竹内 蓮大 (金丸クラブ)</p> <p>26 柿崎 亜柚夢 (萩野クラブ)</p> <p>27 植木 未来 (やくわクラブ)</p> <p>28 松浦 璃一 (黄金スポ少)</p> <p>29 鈴木 翔夢 (セントラル卓研)</p> <p>30 小川 貴丈 (東根GITT)</p> <p>31 池田 悠真 (雅 S T C)</p> <p>32 京谷 一 (ピンポン倶楽部)</p> <p>33 伊藤 充輝 (やくわクラブ)</p> <p>34 佐藤 快音 (双葉クラブ)</p> <p>35 佐藤 悠仁 (つばめジュニア)</p> <p>36 鈴木 卓弥 (仙台ジュニア)</p>
--	---

ホープス男子シングルス

<p>1 津田 智貴 (仙台ジュニア)</p> <p>2 鈴木 哲 (長井ジュニア)</p> <p>3 楠本 一貴 (大曾根クラブ)</p> <p>4 齋藤 成悟 (遠藤倶楽部)</p> <p>5 佐竹 藍人 (大江ジュニア)</p> <p>6 龍崎 尊 (セントラル卓研)</p> <p>7 伊賀 大和 (やくわクラブ)</p> <p>8 川井 透也 (城北スポ少)</p> <p>9 安達 瑞貴 (大曾根クラブ)</p> <p>10 原田 昂宙 (ピンポン倶楽部)</p> <p>11 澤 翔篤 (セントラル卓研)</p> <p>12 浦山 蒼衣 (チェリー寺津)</p> <p>13 佐藤 晃成 (中央クラブジュニア)</p> <p>14 池田 春樹 (やくわクラブ)</p> <p>15 石垣 雄伍 (雅 S T C)</p> <p>16 菅原 光太 (双葉卓球クラブ)</p> <p>17 迎田 柊真 (やくわクラブ)</p> <p>18 今野 友翔 (大江ジュニア)</p> <p>19 後藤 颯斗 (山口クラブ)</p> <p>20 清野 隼士 (遠藤倶楽部)</p> <p>21 土田 匠馬 (東根GITT)</p> <p>22 平山 友基 (雅 S T C)</p> <p>23 星野 宏太 (大曾根クラブ)</p> <p>24 高橋 昌也 (遠藤倶楽部)</p> <p>25 保科 旦 (ピンポン倶楽部)</p> <p>26 亀井 聡 (やくわクラブ)</p> <p>27 高橋 侑真 (城北スポ少)</p> <p>28 鈴木 奏太 (双葉卓球クラブ)</p> <p>29 嶋崎 侑也 (チェリー寺津)</p> <p>30 原 修悟 (ほなみクラブ)</p> <p>31 梅木 大智 (酒田川南スポ少)</p>	<p>32 阿部 将之 (双葉卓球クラブ)</p> <p>33 bye ()</p> <p>34 片桐 貴洋 (セントラル卓研)</p> <p>35 渡邊 航 (大江ジュニア)</p> <p>36 増川 瑛太 (白水卓球)</p> <p>37 武田 遼汰 (ほなみクラブ)</p> <p>38 土田 優 (東根GITT)</p> <p>39 前田 誠希 (やくわクラブ)</p> <p>40 鹿野 康平 (北仙台RISE Jr)</p> <p>41 佐藤 佑音 (双葉卓球クラブ)</p> <p>42 大浦 悠貴 (やくわクラブ)</p> <p>43 大石 一陽 (チェリー寺津)</p> <p>44 中村 友軌 (大曾根クラブ)</p> <p>45 岡田 絆 (飯豊クラブ)</p> <p>46 君島 悠太 (遠藤倶楽部)</p> <p>47 後藤 湧太 (城北スポ少)</p> <p>48 齋藤 幹太 (中央クラブジュニア)</p> <p>49 小林 嘉暢 (小国卓愛会)</p> <p>50 川崎 光瑠 (雅 S T C)</p> <p>51 大山 海璃 (山口クラブ)</p> <p>52 飯澤 悠河 (長井ジュニア)</p> <p>53 阿部 陽平 (酒田川南スポ少)</p> <p>54 清石 隆太 (大曾根クラブ)</p> <p>55 五十嵐満輝 (黄金スポ少)</p> <p>56 鈴木 翔 (チェリー寺津)</p> <p>57 島貫 遥也 (雅 S T C)</p> <p>58 松澤 蓮 (ピンポン倶楽部)</p> <p>59 佐藤 玖音 (双葉卓球クラブ)</p> <p>60 金子 稜平 (遠藤倶楽部)</p> <p>61 井島 颯太 (つばめジュニア)</p> <p>62 池田 皓翔 (TKttc)</p>
---	--

バンビ・カブ女子シングルス

<p>1 清水 希美 (セントラル卓研)</p> <p>2 小野 心暖 (鳳凰卓翔会)</p> <p>3 渡邊 紗也 (小国卓愛会)</p> <p>4 高橋 莉子 (山寺クラブ)</p> <p>5 渡邊ひかり (T-Field)</p> <p>6 阿部 智咲 (酒田川南スポ少)</p> <p>7 浦山祐希菜 (チェリー寺津)</p> <p>8 杉原 美咲 (葉山ジュニア)</p> <p>9 竹内 美桜 (金丸クラブ)</p> <p>10 佐藤 愛 (つばめジュニア)</p> <p>11 加藤あいり (セントラル卓研)</p> <p>12 星川 華音 (大曽根クラブ)</p> <p>13 高橋 未歩 (仙台ジュニア)</p> <p>14 村田 奏羽 (大江ジュニア)</p> <p>15 榎本 佳純 (酒田川南スポ少)</p> <p>16 今野 絹亜 (ピンポン倶楽部)</p>	<p>17 金子 美冬 (つばめジュニア)</p> <p>18 村山 果音 (セントラル卓研)</p> <p>19 能戸 美空 (雅STC)</p> <p>20 五十嵐愛乃 (酒田川南スポ少)</p> <p>21 工藤 綺桜 (有川倶楽部)</p> <p>22 寒河江愛李 (大曽根クラブ)</p> <p>23 村田 清羽 (大江ジュニア)</p> <p>24 緑川 祈吹 (セントラル卓研)</p> <p>25 伊藤つばき (萩野クラブ)</p> <p>26 安達 瑞月 (大曽根クラブ)</p> <p>27 樋口 叶子 (TEAM NEXUS)</p> <p>28 中田 宇海 (仙台ジュニア)</p> <p>29 石川 里湖 (黄金スポ少)</p> <p>30 片桐真祐美 (セントラル卓研)</p> <p>31 金子 咲千 (つばめジュニア)</p> <p>32 花輪 芽依 (山寺クラブ)</p>
--	---

ホープス女子シングルス

<p>1 渡部 実優 (双葉卓球クラブ)</p> <p>2 村山 颯 (セントラル卓研)</p> <p>3 本間 雪乃 (ほなみクラブ)</p> <p>4 高橋 采音 (遠藤倶楽部)</p> <p>5 横山 祈 (やくわクラブ)</p> <p>6 関 梨花 (ONE)</p> <p>7 深口 空美 (つばめジュニア)</p> <p>8 金子ちひろ (屋代スポ少)</p> <p>9 瀬野美咲姫 (チェリー寺津)</p> <p>10 後藤 音衣 (遠藤倶楽部)</p> <p>11 榎本 萌亜 (酒田川南スポ少)</p> <p>12 鈴木 らら (屋代スポ少)</p> <p>13 小林ほのか (ほなみクラブ)</p> <p>14 渡邊 駕乃 (セントラル卓研)</p> <p>15 門脇 美欧 (大江ジュニア)</p> <p>16 鈴木 優衣 (遠藤倶楽部)</p> <p>17 舟山 凧海 (小国卓愛会)</p> <p>18 小出 唯花 (つばめジュニア)</p>	<p>19 阿部 杏香 (黄金スポ少)</p> <p>20 田中いづみ (つばめジュニア)</p> <p>21 鈴木 愛 (ほなみクラブ)</p> <p>22 松本 千幸 (ONE)</p> <p>23 及川 希咲 (モーモーJr.)</p> <p>24 原田 夏姫 (飯豊クラブ)</p> <p>25 粟野 七海 (遠藤倶楽部)</p> <p>26 安部 成望 (屋代スポ少)</p> <p>27 佐藤 里楠 (山寺クラブ)</p> <p>28 情野 笑歩 (遠藤倶楽部)</p> <p>29 堀 亜里沙 (つばめジュニア)</p> <p>30 渡邊 結 (小国卓愛会)</p> <p>31 小川 未羽 (酒田川南スポ少)</p> <p>32 伊藤 舞姫 (大曽根クラブ)</p> <p>33 杉原 優香 (セントラル卓研)</p> <p>34 佐藤 釉 (やくわクラブ)</p> <p>35 高梨まどか (屋代スポ少)</p> <p>36 遠藤 愛佳 (仙台ジュニア)</p>
--	--

カデット男子シングルス (1)

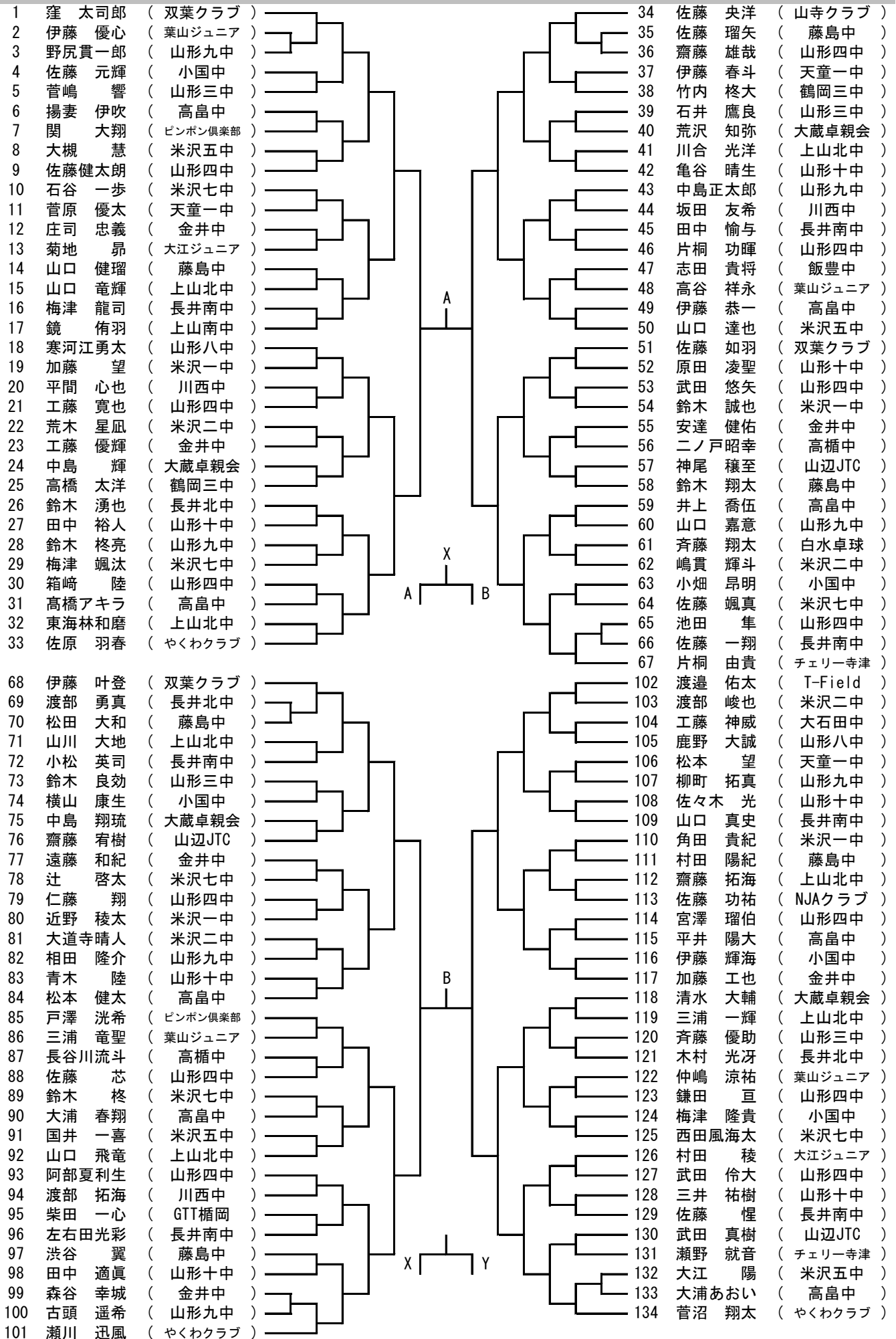

カデット男子シングルス (2)

135	佐藤 祥太	(やくわクラブ)		168	五十嵐 尊	(鶴風卓球クラブ)
136	佐藤 凜音	(高島中)		169	荒井 耀斗	(山形四中)
137	井上 信人	(高楯中)		170	高木 謙心	(高島中)
138	小山 達矢	(山形九中)		171	古瀬 嵩也	(山形四中)
139	綿貫 滉大	(米沢五中)		172	横山 芳幸	(藤島中)
140	加藤 朗	(大蔵卓親会)		173	西村 和真	(山形三中)
141	早坂 陸翔	(山形十中)		174	片倉叶多郎	(川西中)
142	高橋 輝	(天童一中)		175	鈴木 奏逞	(米沢七中)
143	秋葉 貴斗	(金井中)		176	佐藤 颯哉	(山形九中)
144	吉崎 優太	(長井南中)		177	梅津 光	(長井南中)
145	奥田 祐斗	(川西中)		178	星 秀虎	(米沢一中)
146	本田 大耀	(米沢七中)		179	菅野 雄介	(長井北中)
147	五十嵐 琉斐	(山形四中)		180	佐藤 恍太	(山形十中)
148	奥山 俊輔	(上山北中)		181	竹田 拓夢	(上山北中)
149	伊藤 嘉康	(山形三中)		182	仁藤 尚哉	(葉山ジュニア)
150	和田直太郎	(山形八中)		183	穴戸 亮太	(米沢五中)
151	石川 俊	(米沢一中)		184	浦山 陽希	(チェリー寺津)
152	伊藤 蓮	(長井北中)		185	柿崎 羽琉	(大蔵卓親会)
153	佐藤 優輝	(大江ジュニア)		186	今井 皇華	(高島中)
154	沼澤 圭吾	(山形四中)		187	武田 惇生	(山形四中)
155	阿部 慎弥	(藤島中)		188	今野 碧哉	(長井南中)
156	貝沼 勇希	(小国中)		189	稲毛 そら	(山形十中)
157	鈴木 雄哉	(高島中)		190	服部 晃大	(双葉クラブ)
158	阿部 大輝	(金井中)		191	後藤 勇翔	(山辺JTC)
159	渡部 優太	(山辺JTC)		192	佐藤 拓	(小国中)
160	芦野 心太	(葉山ジュニア)		193	阿部真希斗	(山形九中)
161	伊藤 優希	(山形九中)		194	佐藤 隆誠	(大石田中)
162	小梁川 駿	(高島中)		195	丸子 健人	(やくわクラブ)
163	庄司 衛	(ピンポン倶楽部)		196	峯田 祐治	(山形八中)
164	土谷 航大	(長井南中)		197	田中 渉夢	(金井中)
165	武田 爽汰	(山形四中)		198	坂野 秀斗	(米沢五中)
166	鈴木 麗世	(米沢二中)		199	梶原 悠汰	(藤島中)
167	亀井 隆広	(双葉クラブ)		200	鈴木 龍成	(上山北中)
				201	河合 駿人	(つばめジュニア)
202	高瀬 郁也	(大曾根クラブ)		236	小野寺 晟太	(北仙台RISE Jr)
203	池田 航基	(米沢一中)		237	菊竹 椋	(小国中)
204	渡邊 湧葵	(高島中)		238	結城 文登	(白水卓球)
205	今田 俊輔	(山形十中)		239	峯田 晟那	(山辺JTC)
206	大石 蓮	(飯豊中)		240	酒井 星成	(高楯中)
207	山口 絢平	(藤島中)		241	堀 尋翔	(山形九中)
208	大坂 琉	(上山北中)		242	鶴巻 僚太	(高島中)
209	鈴木 裕大	(金井中)		243	熊谷 和樹	(葉山ジュニア)
210	東海林 敦也	(長井南中)		244	金光 一心	(山形十中)
211	金子 佳弘	(川西中)		245	嶋貫 晴紀	(長井南中)
212	宇野 成偉	(山形四中)		246	北見 翔吾	(米沢二中)
213	齋藤 佑也	(米沢二中)		247	堂園 海斗	(上山北中)
214	黒沼 柁平	(葉山ジュニア)		248	卯野 輝星	(GTT楯岡)
215	佐藤 光紘	(米沢七中)		249	石山 陽斗	(山形四中)
216	相澤 凌太	(山辺JTC)		250	丹 竜馬	(山形三中)
217	鈴木 翔太	(ピンポン倶楽部)		251	渡邊 丈	(大江ジュニア)
218	石川 航大	(城北スポ少)		252	相良 侑哉	(米沢五中)
219	佐々木 陽斗	(チェリー寺津)		253	三原 快斗	(金井中)
220	安部 旭生	(米沢七中)		254	鈴木 達也	(藤島中)
221	長谷川 渉	(山形四中)		255	水戸部 拓磨	(山形四中)
222	今野 響月	(大蔵卓親会)		256	奥山 浩生	(上山北中)
223	伊藤 環	(高島中)		257	栗田明日華	(大蔵卓親会)
224	菅野 留巳	(長井北中)		258	山口 哲史	(天童二中)
225	吉田 陽向	(山形三中)		259	梅津 快斗	(長井南中)
226	岩浪 夏輝	(藤島中)		260	石川 慎之助	(米沢七中)
227	奥山 大智	(山形十中)		261	漆山 佑司	(山形八中)
228	益田 凌汰	(小国中)		262	沼沢 優斗	(高島中)
229	長岡 寛大	(天童一中)		263	遠藤 悠羽太	(山形九中)
230	渡邊 一永	(金井中)		264	川口 拓真	(山形十中)
231	飯塚 勇斗	(米沢五中)		265	横山 宗良	(長井北中)
232	八月朔日康介	(山形九中)		266	横山 明良	(川西中)
233	武田 鐘太郎	(山形四中)		267	尾形 侑希	(山形四中)
234	大澤 拓人	(上山北中)		268	加藤 誠惟	(双葉クラブ)
235	土田 嘉哉斗	(やくわクラブ)				

カデット女子シングルス (1)

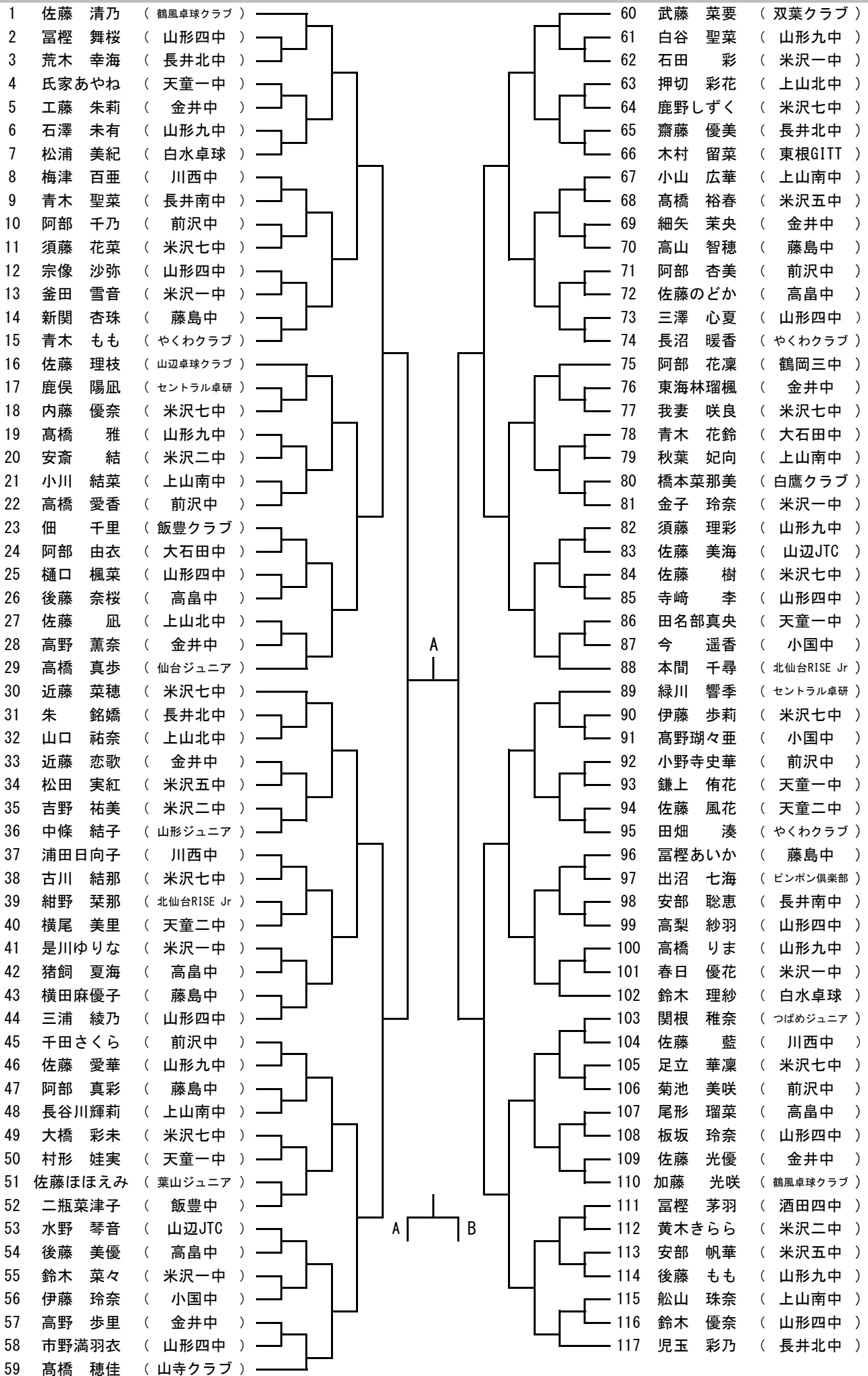

カデット女子シングルス (2)

118	菅沼 梨香	(やくわクラブ)					176	延沢 葵	(山形四中)
119	設楽 芽生	(山形四中)					177	小池 愛莉	(上山南中)
120	鹿股英里菜	(米沢七中)					178	佐藤 名澄	(天童一中)
121	猪野 夢華	(米沢五中)					179	瀧 千里	(米沢七中)
122	原田実花子	(小国中)					180	大羽 瑞葉	(長井北中)
123	本間 小夏	(金井中)					181	近江 彩名	(米沢七中)
124	赤間 響	(山形九中)					182	武田 桜生	(金井中)
125	小林 櫻子	(天童一中)					183	三原 麗菜	(セントラル卓研)
126	加藤 美月	(米沢七中)					184	小野寺 彩花	(前沢中)
127	星川 美夕	(山辺JTC)					185	梅津優希菜	(米沢五中)
128	阿部 佳月	(藤島中)					186	笹原 小晴	(上山北中)
129	伊藤仁惟奈	(上山南中)					187	今野 愛菜	(山形九中)
130	芦野 陽南	(東根GITT)					188	國井 蘭	(藤島中)
131	大槻さやか	(米沢一中)					189	泉妻 南帆	(米沢一中)
132	菅原菜々恵	(鶴岡三中)					190	大木 佑香	(高畠中)
133	石田 綾	(つばめジュニア)					191	及川 璃晏	(前沢中)
134	須貝 歩夢	(川西中)					192	村山 千里	(米沢二中)
135	霜鳥 柊	(山形四中)					193	清野 有貴	(山形四中)
136	大竹 希美	(高畠中)					194	鈴木 姫樺	(山形十中)
137	佐藤 由樹	(米沢七中)					195	五十嵐美咲	(川西中)
138	齋藤 理央	(大石田中)					196	渡部 叶望	(ビンボン倶楽部)
139	鈴木 美空	(金井中)					197	大浦 萌花	(高畠中)
140	長谷部万紘	(長井北中)					198	森 あすか	(大石田中)
141	太田 乃愛	(山形四中)					199	梅津 晴奈	(米沢七中)
142	遠藤 安理	(長井南中)					200	安孫子 遥	(山形九中)
143	鈴木くるみ	(前沢中)					201	梅津 千冬	(長井北中)
144	吉田 陽菜	(山形九中)					202	五十嵐真由	(金井中)
145	佐藤 夕菜	(米沢二中)					203	鈴木 蘭奈	(上山南中)
146	飯野 七星	(双葉クラブ)		B			204	瀨川 菜月	(やくわクラブ)
147	花輪 日菜	(山寺クラブ)					205	佐藤 心美	(山寺クラブ)
148	戸田あかり	(米沢五中)					206	大木 美優	(長井南中)
149	日詰 花楓	(山形四中)					207	濱田 菜々	(米沢七中)
150	原田明日香	(金井中)					208	庄司 彩華	(天童一中)
151	高橋 愛和	(セントラル卓研)					209	大滝 利留	(米沢二中)
152	梅津 暖花	(上山南中)					210	高木 七美	(高畠中)
153	阿部 美織	(前沢中)					211	鈴木 風香	(米沢五中)
154	土海 京香	(葉山ジュニア)					212	齋藤 優奈	(長井北中)
155	笹原江奈実	(上山北中)					213	渡邊 百香	(山形四中)
156	菊地 彩花	(山形九中)					214	齋藤 寧々	(山形九中)
157	加藤 愛来	(米沢七中)					215	鈴木 愛純	(川西中)
158	高木 真優	(米沢一中)					216	三宅 琴乃	(金井中)
159	安達奈々美	(天童一中)					217	村山 凜	(上山北中)
160	三末このは	(逢隈中学校)					218	高山愛珠咲	(セントラル卓研)
161	加藤 杏奈	(鶴岡卓球クラブ)					219	原田 愛佳	(飯豊中)
162	石川 和実	(米沢七中)					220	加藤 優希	(米沢七中)
163	中川 七海	(高畠中)					221	寺島 亜美	(山形九中)
164	那須 葵音	(長井北中)					222	五十嵐有咲	(上山南中)
165	長岡 芽依	(藤島中)					223	富樫 沙羅	(藤島中)
166	長谷 悠希	(山形四中)					224	荒井 風花	(山形四中)
167	東海林知佳	(天童一中)					225	村山 歩夢	(天童二中)
168	會田 望実	(米沢一中)					226	小野寺紗衣	(前沢中)
169	高橋菜那佳	(川西中)					227	柿崎 美羽	(内藤クラブ)
170	本間 華菜	(白水卓球)					228	福本 早織	(北仙台RISE Jr)
171	小林 風花	(山形九中)					229	小椋 葵	(東根GITT)
172	小野寺 凜	(前沢中)					230	羽賀 京香	(米沢一中)
173	大野 綾華	(米沢七中)					231	朝倉すず花	(山形四中)
174	森山 美桜	(金井中)					232	安部 楓	(小国中)
175	佐藤 凜	(北仙台RISE Jr)					233	赤川 瑞姫	(仙台ジュニア)

ジュニア男子シングルス

1	前田 理央	(山形工業)		37	清水 拓真	(米沢中央)
2	鎌水 景音	(寒河江工業)		38	加藤 蒼大	(雅STC)
3	中村 龍之介	(置賜農業)		39	吉野 航希	(日大山形)
4	小関 漢司	(荒砥高校)		40	那須 勇樹	(山形工業)
5	矢久保 弘太	(雅STC)		41	長谷部 海	(米沢工業)
6	飯澤 大河	(南陽高校)		42	神尾 栄汰	(置賜農業)
7	太田 陽紀	(米沢興譲館)		43	今野 裕麻	(古川工業)
8	渡邊 航大	(山形電波工業)		44	前山 慎享	(山形電波工業)
9	米野 北斗	(米沢工業)		45	菅井 颯人	(寒河江工業)
10	荻野 清志郎	(寒河江工業)		46	村山 愛斗	(山形電波工業)
11	伊藤 聖紘	(名取高校)		47	梅津 大輝	(長井工業)
12	酒井 礁	(山形工業)		48	笹木 大輝	(米沢興譲館)
13	太田 尚輝	(米沢中央)		49	齋藤 楓	(米沢東)
14	鈴木 裕也	(山形電波工業)		50	鈴木 聖	(米沢工業)
15	前田 竜耶	(長井工業)		51	龍崎 睦	(米沢中央)
16	高橋 空也	(米沢東)		52	鈴木 翔	(寒河江工業)
17	b y e	()		53	渡部 一馬	(置賜農業)
18	柄沢 政樹	(つばめジュニア)		54	鹿野 俊介	(北仙台RISE Jr)
19	改直 徒	(山形電波工業)		55	結城 武流	(古川工業)
20	平山 龍成	(寒河江工業)		56	藤田 健太	(寒河江工業)
21	齋藤 優馬	(長井工業)		57	渡邊 魁士	(米沢工業)
22	玉橋 勝	(米沢工業)		58	菅野 智尋	(長井工業)
23	松本 尊	(高島中)		59	加藤 政彦	(山形電波工業)
24	石山 竜成	(山形工業)		60	栗野 龍騎	(米沢中央)
25	峯村 悠月	(米沢中央)		61	堀 喜輝	(寒河江工業)
26	山口 颯太	(YDKクラブ)		62	高橋 由大	(YDKクラブ)
27	井上 潤弥	(米沢興譲館)		63	高橋 吉輝	(南陽高校)
28	石澤 香津羽	(双葉卓球クラブ)		64	三末 汰玖	(名取高校)
29	相馬 俊輔	(日大山形)		65	柴達 夕貴	(山形工業)
30	鈴木 峻也	(山形電波工業)		66	安田 惟都	(山形電波工業)
31	島 貴瑠也	(置賜農業)		67	澤 拓篤	(米沢中央)
32	鈴木 快	(米沢五中)		68	櫻井 友翔	(寒河江工業)
33	朝倉 健介	(南陽高校)		69	島 貴颯	(置賜農業)
34	青木 大和	(米沢中央)		70	芳賀 慎太郎	(白鷹仲町クラブ)
35	土田 颯人	(寒河江工業)		71	加藤 匡一郎	(米沢興譲館)
36	渡邊 裕貴	(古川工業)		72	佐藤 匠海	(山寺クラブ)
73	池田 陽翔	(TKttc)		109	吉田 氷右	(山形工業)
74	渡邊 翔太	(山形電波工業)		110	宮林 力	(寒河江工業)
75	鈴木 真也	(置賜農業)		111	上村 和駿	(米沢工業)
76	鈴木 竜之助	(米沢中央)		112	加藤 卓真	(置賜農業)
77	山崎 朋哉	(山形工業)		113	高橋 賢朗	(葉山ジュニア)
78	菅原 純珠	(山形電波工業)		114	遠藤 大河	(荒砥高校)
79	高島 大夢	(古川工業)		115	大山 璃空	(山形中央)
80	近野 雄介	(米沢興譲館)		116	中島 康太	(山形電波工業)
81	高橋 俊輔	(寒河江工業)		117	川崎 龍大	(雅STC)
82	関口 輝	(ほなみクラブ)		118	塩田 雅彦	(山形電波工業)
83	桑原 大和	(山形工業)		119	志田 蓮治	(寒河江工業)
84	渡邊 佑太	(長井工業)		120	高橋 諒洋	(米沢工業)
85	阿部 崇人	(寒河江工業)		121	佐々木 孝基	(名取高校)
86	鈴木 康靖	(米沢中央)		122	永井 隼人	(つばめジュニア)
87	結城 竜男	(寒河江工業)		123	熊坂 優大	(米沢興譲館)
88	我妻 駿翔	(米沢工業)		124	渡部 諒	(置賜農業)
89	三留 大和	(名取高校)		125	大沢 尚人	(YDKクラブ)
90	金子 将也	(南陽高校)		126	高橋 司	(米沢中央)
91	竹田 由人	(米沢中央)		127	村山 堅亮	(天童二中)
92	齋藤 旺介	(置賜農業)		128	奥山 颯太	(山形工業)
93	森谷 碧	(寒河江工業)		129	宮林 弘尚	(寒河江工業)
94	菅野 裕人	(高島中)		130	鈴木 祐杜	(南陽高校)
95	佐藤 巧真	(米沢東)		131	高橋 大和	(山形電波工業)
96	松田 乃樹	(米沢工業)		132	響 綺	(米沢中央)
97	矢澤 徹也	(南陽高校)		133	高橋 京悟	(米沢東)
98	野中 拓海	(古川工業)		134	清水 孝輔	(米沢興譲館)
99	齋藤 琉暉	(山形電波工業)		135	渋谷 竜樹	(長井工業)
100	土屋 慶智	(米沢興譲館)		136	武田 凜太郎	(日大山形)
101	渡部 大夢	(寒河江工業)		137	高橋 悠飛	(川西中)
102	佐藤 祐樹	(雅STC)		138	大滝 英寿	(白鷹仲町クラブ)
103	菅原 涼	(山形電波工業)		139	本間 栄都	(山形電波工業)
104	深澤 楓	(長井工業)		140	島田 晃	(寒河江工業)
105	高橋 謙伸	(米沢中央)		141	島 貴温	(置賜農業)
106	安部 蔵人	(米沢工業)		142	高橋 源紀	(米沢工業)
107	青木 豪	(荒砥高校)		143	対間 裕規	(南陽高校)
108	佐藤 悠介	(山形工業)		144	渡邊 優雅	(古川工業)

ジュニア女子シングルス

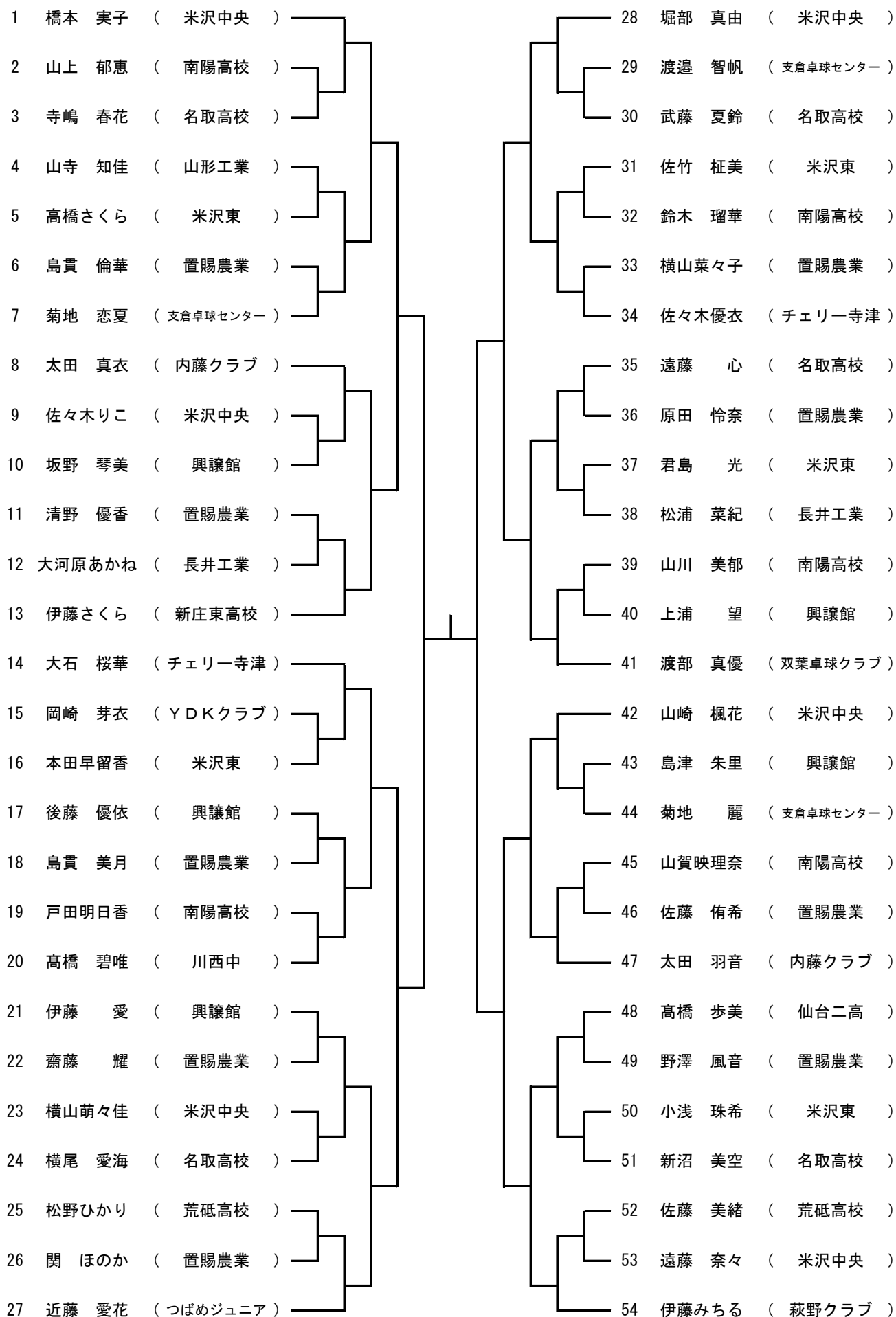

オープン男子シングルス

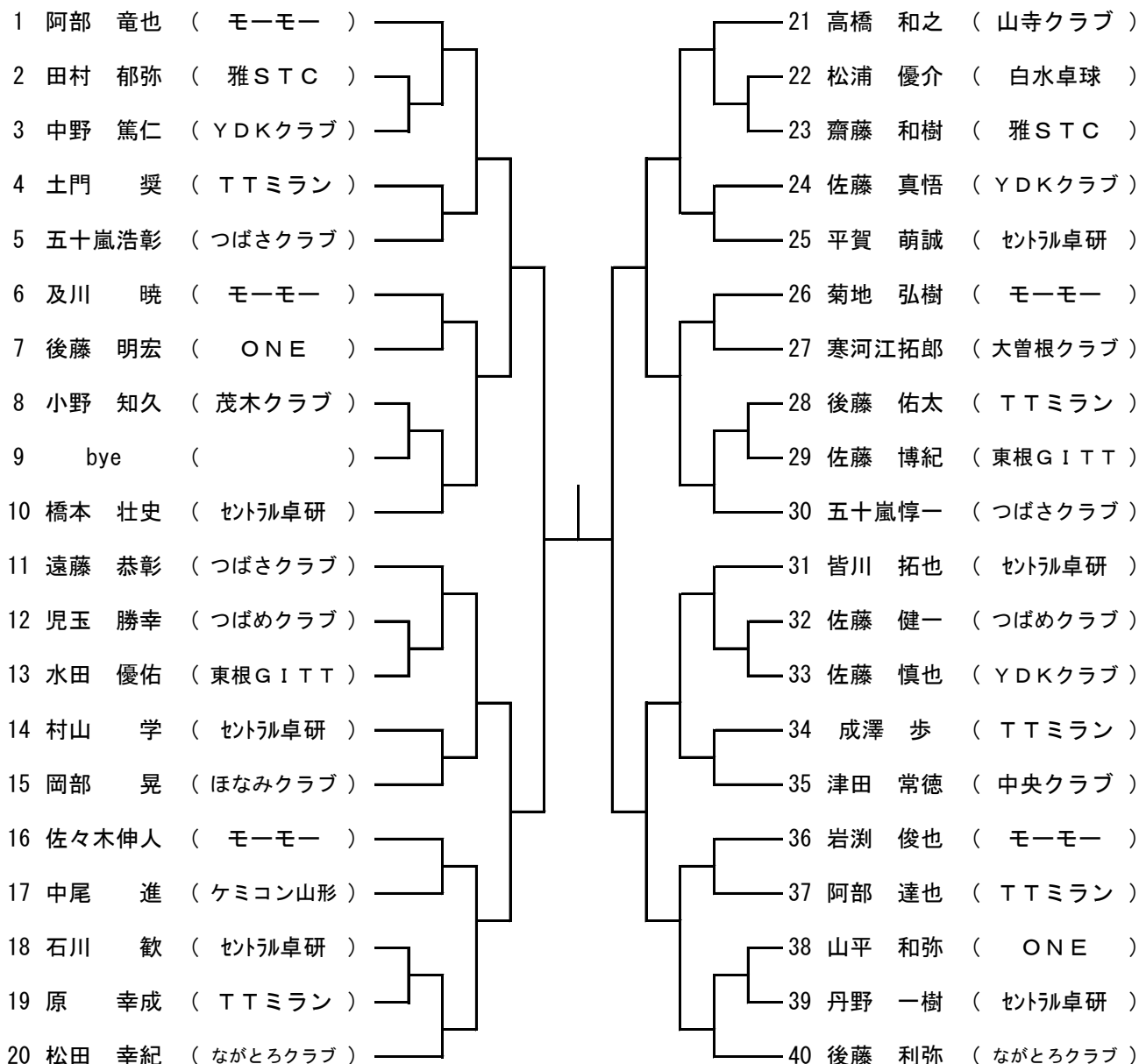

オープン女子シングルス

リーグ		1	2	3	4	勝敗	順位
1	佐野 春佳 (N・S・T・C)	\					
2	片桐 碧美 (つばさクラブ)						
3	石川 由依 (TTミラン)						
4	関 真琳 (南陽高校)						

オープン団体 選手名簿

		チーム名		選手名簿					
男子団体	A	1	TEAM NEXUS	井上 拓郎	藁科 宏樹	左右田和馬	金子 哲士		
		2	東沢クラブ	會田 清純	會田 純平	吉田 幸雄	石垣 昌樹	齊藤 翔生	
		3	YDKクラブ	佐藤 真悟	佐藤 慎也	中野 篤仁	渡部 尚也	山口 颯太	
		4	長井工業高等学校	前田 竜耶	梅津 魁	渡邊 佑太	齋藤 優馬		
	B	1	大曾根卓球クラブ	羽村 崇伸	星野 優希	村山 幹弥	後藤 利也	山口 一成	
		2	つばさクラブ	松田 裕次	五十嵐惇一	五十嵐浩彰	竹田 大和	遠藤 恭彰	亀井 智也
		3	T.T.ミラン	土門 奨	阿部 達也	佐藤 貴洋	成澤 歩	後藤 佑太	原 幸成
		4	米沢工業高等学校 B	玉橋 勝	上村 和駿	安部 蔵人	渡邊 魁士	我妻 駿翔	高橋 源紀
	C	1	モーモー	佐々木伸人	阿部 竜也	及川 暁	岩淵 俊也	菊地 弘樹	
		2	宮城県工業高等学校	高橋 央	豊田 岳人	菅原 琉	長瀬 晴矢	秋山 和輝	菅間 英一
		3	米沢工業高等学校 A	米野 北斗	松田 乃樹	鈴木 聖	長谷部海音	高橋 諒洋	
		4	山形クラブB	高橋 利明	星野 充	渡辺 浩之	志賀 憲二	今田 祐	
	D	1	古川工業高等学校	渡邊 優雅	渡邊 裕貴	結城 武流	今野 裕麻	高島 大夢	
		2	セントラル卓研	村山 学	橋本 壮史	皆川 拓也	丹野 一樹	石川 欽	
		3	山形クラブA	中尾 進	黒田 広士	宮野 佑樹	佐藤 慎悦		
		4	米沢東高等学校	佐藤 巧真	齋藤 楓	高橋 京悟	高橋 空也		
女子団体	A	1	TEAM NEXUS	高橋 幸子	樋口はるか	大滝 幹実	米倉 希		
		2	米沢東高等学校	本田早留香	小浅 珠希	君島 光	高橋さくら		
		3	つくしクラブONE	奥村 佳奈	布施友莉恵	関 真琳	齊藤ひまり		
		4	内藤卓球クラブ	太田 夢乃	内藤 麻衣	太田 羽音	太田 真衣		
		5	つばさクラブ	井上華菜子	片桐 碧美	大河原あかね	大木 佑香	後藤 奈桜	

中学以下団体 選手名簿

		チーム名		選手名簿							
中学以下男子団体	A	1	富久山卓球クラブ	岩永 宗久	続橋 賢人	真壁 響己	猪狩 葵	続橋 秀人	岩永 堯久	若松龍志郎	
		2	山辺JTC	峯田 晟那	相澤 凌太	神尾 稷至	後藤 勇翔	齋藤 有樹	鈴木 淳太	武田 真樹	渡部 優太
		3	米沢市立第二中学校	荒木 星風	嶋貴 輝斗	大道寺晴人	齋藤 佑也	北見 翔吾	鈴木 麗世	渡部 峻也	
	B	1	双葉卓球クラブ	伊藤 叶登	亀井 隆広	佐藤 如羽	鈴木 翔太	服部 晃太	菅原 光太	山泉 孝義	
		2	山形市立第八中学校	寒河江勇太	峯田 祐治	鹿野 大誠	漆山 佑司	加藤 椋士	和田直太郎		
		3	山市立北中学校	奥山 俊輔	山口 飛竜	奥野 浩生	竹田 拓夢	堂園 海斗	山川 大地	大坂 琉	齋藤 拓海
	C	1	山形市立第四中学校 A	阿部夏利生	佐藤健太郎	水戸部拓磨	五十嵐琉斐	片桐 功輝	佐藤 芯	宮澤 瑠伯	
		2	山市立南中学校	手塚 光陽	松田晋一郎	吉田 士道	鏡 侑羽	關 日向	五十嵐幸隆	瀬瀬 大悟	高橋 佑豪
		3	雅STC	石垣 雄伍	川崎 光瑠	平山 友基	阿部 瑠唯	島貫 遥也	池田 悠真	山口 裕綺	加藤 滉太
	D	1	大蔵卓球会	加藤 朗	清水 大輔	今野 響月	栗田明日華	中島 輝	荒沢 知弥	柿崎 羽琉	中島 翔琉
		2	米沢市立第七中学校 A	佐藤 光紘	鈴木 柊	石川慎之助	石谷 一步	梅津 颯汰	西田風海太		
		3	山形市立金井中学校 B	工藤 優輝	渡邊 一永	高橋 大翔	本間 一輝	田中 涉夢	竹田 颯也	阿部 大輝	森谷 幸城
	E	1	チェリー寺津スポーツ少年団	片桐 由貴	浦山 陽希	佐々木陽斗	瀬野 就音	浦山 蒼衣	嶋崎 侑也		
		2	山形市立第一中学校	青木 佑真	亙 昌吹	五十嵐亮史	大風 真哉	篠原 功志	櫻井 真人	東海林賢正	小山内崇翔
		3	川西町立川西中学校	金子 佳弘	平間 心也	渡部 拓海	片倉叶多郎	坂田 友希	奥田 祐斗	横山 明良	
	F	1	米沢市立第五中学校	山口 達也	相良 侑哉	飯塚 勇斗	綿貫 滉大	大槻 慧	坂野 秀斗	国井 一喜	穴戸 亮太
		2	山形市立第三中学校	鈴木 良効	石井 鷹良	西村 和真	伊藤 嘉康	菅嶋 響	齊藤 優助	吉田 陽向	丹 竜馬
		3	朝日町立朝日中学校 B	會田 輝	長岡 聖	佐藤 岬	長岡 宜秀	滝口 絢斗	渡辺 天紫	長岡 真聖	
	G	1	飯豊中クラブ	志田 貴将	大石 蓮	宇津木宥成	遠藤 龍希	船山 汰翔	山口 竜輝	岡田 絆	
		2	山形市立第十中学校	金光 一心	奥山 大智	佐藤 洸太	稲毛 そら	川口 拓真	亀谷 晴生		
		3	朝日卓球スポーツ少年団	渡辺 悠月	阿部 海斗	鈴木 聖人	阿部 凌太	梅津 知樹	小松 悠月		
	H	1	山形市立金井中学校 A	加藤 工也	安達 健佑	秋葉 貴斗	遠藤 和紀	志賀 洸介	庄司 忠義	三原 快斗	鈴木 裕大
		2	南陽市立宮内中学校	遠藤 匠	矢澤 健太	大沼 勇太	高橋 稜	山田 裕己	狩野 祥汰	高橋 北斗	荒谷 和輝
		3	米沢市立第七中学校 B	安部 旭生	板垣 瑞希	本田 大耀	佐藤 颯真	辻 啓太	鈴木 奏暉		
	I	1	朝日町立朝日中学校 A	岸 優翔	田中 文崇	長岡 滯	鈴木 勝太	丹野 竜永	松尾 直樹	高橋 愛斗	
		2	鶴岡市立藤島中学校	岩浪 夏輝	山口 絢平	山口 健瑠	阿部 慎弥	渋谷 翼	横山 芳幸	鈴木 達也	
		3	山形市立第四中学校 B	工藤 寛也	箱崎 陸	武田 爽汰	沼澤 圭吾	長谷川 涉	石山 陽斗		
	A	1	富久山卓球クラブ	深谷 和花	石沢さくら	高橋 美悠	伊藤今日香	苅宿 千穂	深谷菜々美	宗像 真桜	山内 愛永
		2	山形市立金井中学校 B	原田明日香	近藤 恋歌	三宅 琴乃	森山 美桜	佐藤 光姫	佐藤 光優	遠藤 菜弥	
		3	米沢市立第七中学校 B	加藤 愛来	佐藤 由樹	鹿股英里菜	鈴木 莉奈	石川 和実	我妻 咲良		
	B	1	山形市立第四中学校 A	三浦 綾乃	延沢 葵	板坂 玲奈	長谷 悠希	太田 乃愛	池野瑠実奈	渡邊 百香	三澤 心夏
		2	山市立北中学校	佐藤 凪	笹原 小晴	山口 祐奈	押切 彩花	笹原江奈実	村山 凜		
		3	米沢市立第二中学校	吉野 祐美	黄木きらら	安斎 結	大滝 利留	佐藤 夕菜	村山 千里		
	C	1	遠藤倶楽部	梅津 百亜	浦田日向子	高橋菜那佳	後藤 音衣	粟野 七海	高橋 采音		
		2	天童市立第一中学校	小林 櫻子	鎌上 侑花	後藤 優奈	氏家あやね	庄司 彩華	田名部真央	佐藤 名澄	安達奈々美
		3	山形市立第四中学校 B	宗像 沙弥	霜鳥 花	日詰 花楓	朝倉すず花	清野 有貴	寺崎 李	高梨 紗羽	樋口 楓菜
D	1	飯豊中クラブ	原田 愛佳	二瓶菜津子	田辺 愛莉	大城爽代香	佐藤 美咲	佃 千里	原田 夏姫		
	2	山形市立第八中学校	岸 奈菜生	土屋 美羽	小松七虹果	開沼 真優	岸 姫加	鈴木 遥乃	清野 真広	須貝沙莉菜	
	3	山市立南中学校	小山 広華	小川 結菜	五十嵐有咲	長谷川輝莉	船山 珠奈	伊藤仁惟奈	梅津 暖花	秋葉 妃向	
E	1	山形市立金井中学校 A	鈴木 美空	武田 桜生	本間 小夏	大泉 夏輝	後藤結衣羽	五十嵐真由	工藤 朱莉		
	2	朝日卓球スポーツ少年団	菅井 愛未	佐直 美羽	安藤 梨華	梅津 彩果	渡辺 日花	松尾 神那	渡辺 咲花	野村 史佳	
	3	南陽市立宮内中学校	上浦 奈々	泉妻 菜柚	桑原 美奈	佐藤 千笑	古瀬 有梨	中村 友南	遠藤 未菜	遠藤 優綺	
F	1	山形市立第一中学校	小関 羽咲	黒木 涼香	熊坂 藍音	西谷 理恵	庄司 玲音	今泉 蘭	無着 和花	渡部 叶望	
	2	鶴岡市立藤島中学校	富樫あいか	高山 智穂	富樫 沙羅	阿部 佳月	阿部 真彩	國井 蘭	長岡 芽依	横田麻優子	
	3	米沢市立第五中学校	鈴木 風香	猪野 夢華	高橋 裕春	梅津優希菜	松田 実紅	安部 帆華	戸田あかり	佐藤 春香	
G	1	鶴岡市立第一中学校	大滝 美海	渡邊 悠奈	鎌田 晏夢	渡會 実来	清野 琳緒	高田 美稀	佐藤 双音		
	2	米沢市立第七中学校 A	古川 結那	梅津 晴奈	大野 綾華	大橋 彩未	須藤 花菜	中嶋 遥香			
	3	山辺JTC	後藤 華和	佐藤 美海	星川 美夕	水野 琴音	佐藤 理枝	垂石 桃佳	後藤 美咲	高橋 佳穂	

オープン男子団体 ※予選1・2位が決勝トーナメント								
A	1	TEAM NEXUS	2	東沢クラブ	3	YDKクラブ	4	長井工業高等学校
B	1	大曽根卓球クラブ	2	つばさクラブ	3	T・Tミラン	4	米沢工業高等学校B
C	1	モーモー	2	宮城県工業高等学校	3	米沢工業高等学校A	4	山形クラブB
D	1	古川工業高等学校	2	セントラル卓研	3	山形クラブA	4	米沢東高等学校

オープン男子団体 決勝トーナメント

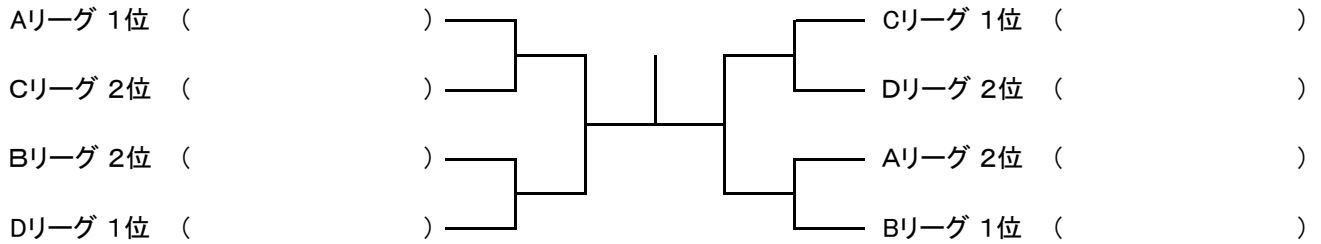

オープン男子団体・中学以下男女団体 予選リーグ戦 記入シート

リーグ	1	2	3	4	勝敗	順位
1						
2						
3						
4						

3リーグ 試合順：②-③、①-③、①-②

4リーグ 試合順：①-④、①-③、①-②、②-③、②-④、③-④

オープン女子団体

	1	2	3	4	5	勝敗	順位
1	TEAM NEXUS						
2	米沢東高等学校						
3	つくしクラブONE						
4	内藤卓球クラブ						
5	つばさクラブ						

5リーグ 試合順：②-⑤、③-④、①-⑤、②-③、①-④、③-⑤、②-④、①-③、④-⑤、①-②

中学男子団体 ※予選1・2位が決勝トーナメント						
A	1	富久山卓球クラブ	2	山辺 J T C	3	米沢市立第二中学校
B	1	双葉卓球クラブ	2	山形市立第八中学校	3	上山市立北中学校
C	1	山形市立第四中学校 A	2	上山市立南中学校	3	雅 S T C
D	1	大蔵卓親会	2	米沢市立第七中学校 A	3	山形市立金井中学校 B
E	1	チェリー寺津スポーツ少年団	2	山形市立第一中学校	3	川西町立川西中学校
F	1	米沢市立第五中学校	2	山形市立第三中学校	3	朝日町立朝日中学校 B
G	1	飯豊中クラブ	2	山形市立第十中学校	3	朝日卓球スポーツ少年団
H	1	山形市立金井中学校 A	2	南陽市立宮内中学校	3	米沢市立第七中学校 B
I	1	朝日町立朝日中学校	2	鶴岡市立藤島中学校	3	山形市立第四中学校 B

中学男子団体 決勝トーナメント

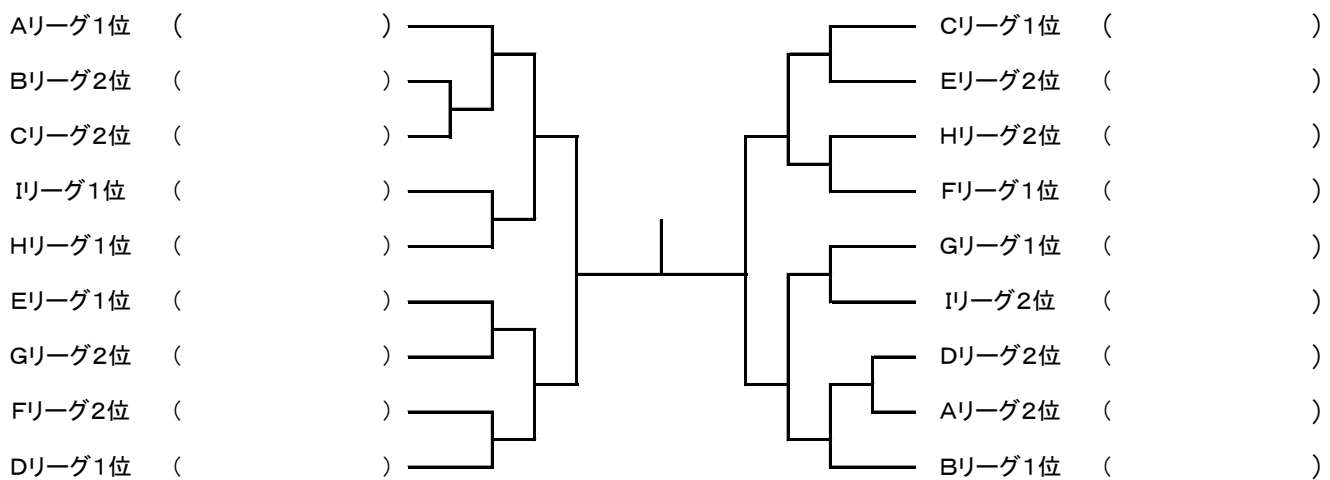

中学女子団体 ※予選1・2位が決勝トーナメント						
A	1	富久山卓球クラブ	2	山形市立金井中学校 B	3	米沢市立第七中学校 B
B	1	山形市立第四中学校 A	2	上山市立北中学校	3	米沢市立第二中学校
C	1	遠藤倶楽部	2	天童市立第一中学校	3	山形市立第四中学校 B
D	1	飯豊中クラブ	2	山形市立第八中学校	3	上山市立南中学校
E	1	山形市立金井中学校 A	2	朝日卓球スポーツ少年団	3	南陽市立宮内中学校
F	1	山形市立第一中学校	2	鶴岡市立藤島中学校	3	米沢市立第五中学校
G	1	鶴岡市立第一中学校	2	米沢市立第七中学校 A	3	山辺 J T C

中学女子団体 決勝トーナメント

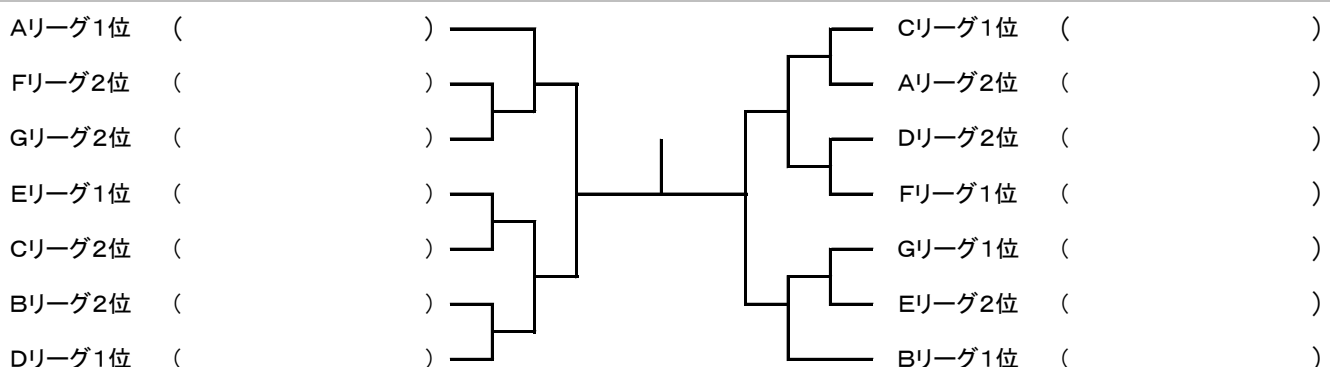

※時間とコートはあくまでも目安ですので種目の進行状況を良く見て試合の準備を行って下さい。(2回コールで来ない場合棄権となります)

H29 おきたまオープンタイムテーブル

長井プラザ体育館

2017/10/8

アリーナ	時間	8		9		10		11		12		13		14		15		16		17		18		19		コート		
	コート	25	40	0	20	40	0	20	40	0	20	40	0	20	40	0	20	40	0	20	40	0	20	40	0		20	40
西側	1																									1		
	2		カデット男①																								2	
	3																											3
	4																											4
	5																											5
	6																											6
	7																											7
	8																											8
	9																											9
	10																											10
	11																											11
	12																											12
	13																											13
	14																											14
	15																											15
	16																											16
	17																											17
メイン	18																										18	
	19																										19	
	20																										20	
	21																										21	
	22																										22	
	23																										23	
	24																										24	
	25																										25	
	26																										26	
	27																										27	
	28																										28	
	29																										29	
	30																										30	
	31																										31	
	32																										32	
	33																										33	
	東側	34																									34	

分類 バドミントン男 バドミントン女 ホープス男 ホープス女 カデット男 カデット女 ジュニア男 ジュニア女 オープン男 オープン女

メインアリーナ卓球台配置図(1日目)

東

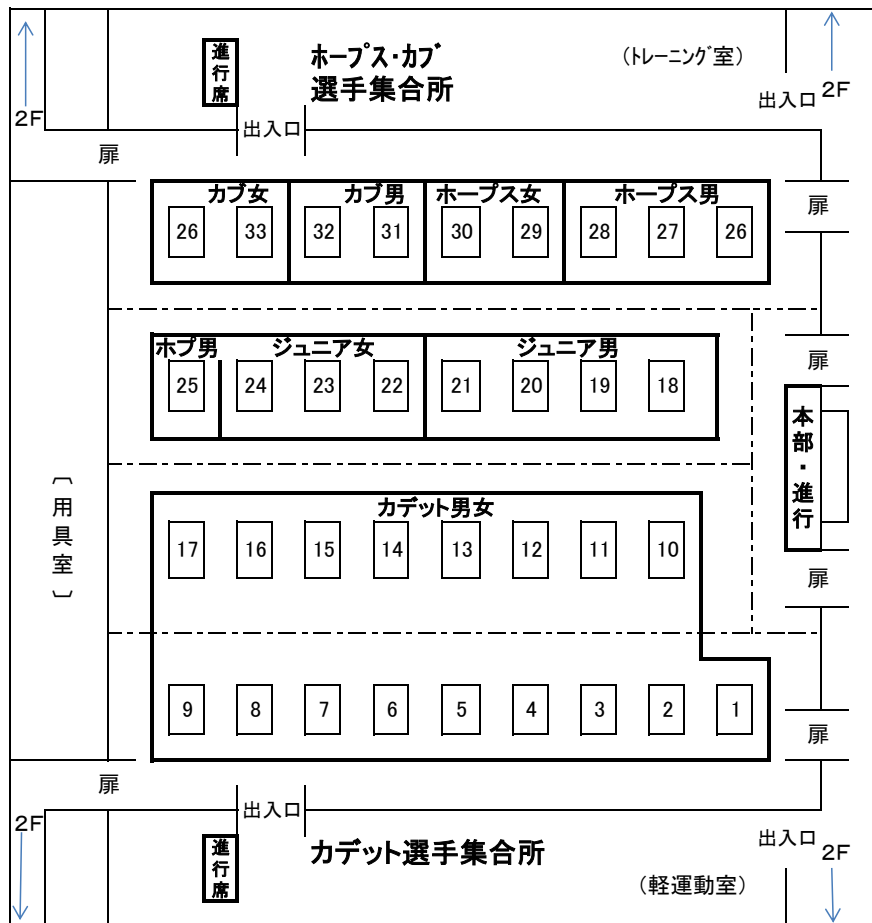

西

メインアリーナ卓球台配置図(2日目)

東

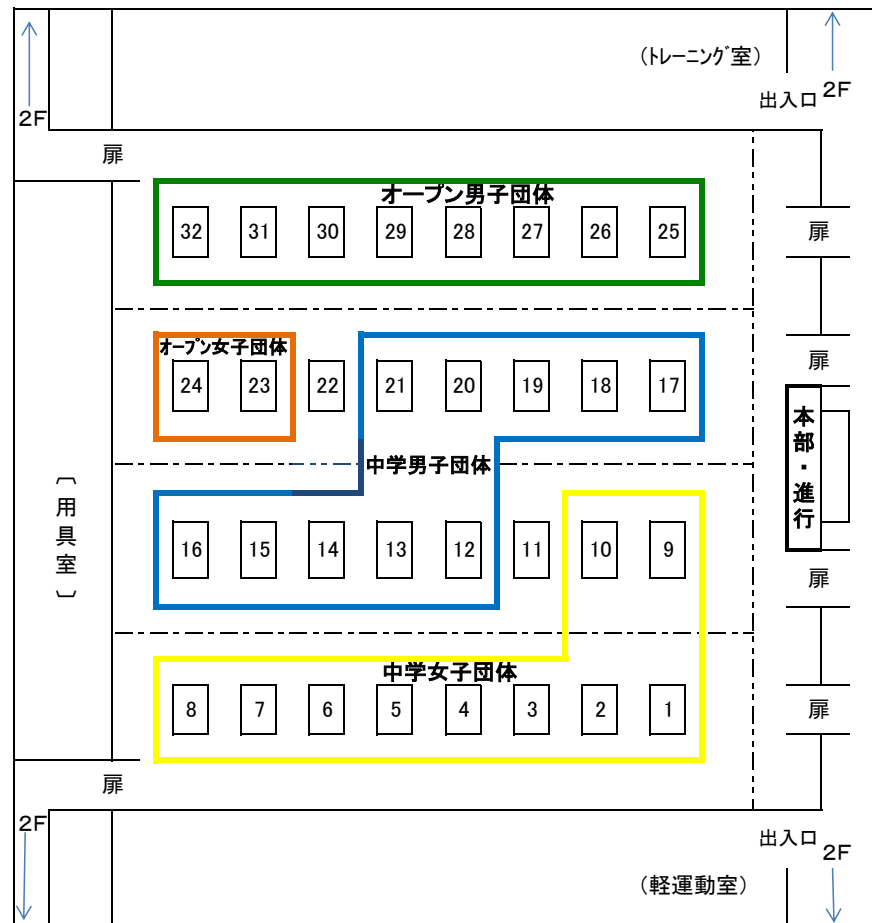

西