



## 大会役員

名誉会長	内 谷 重 治						
名誉副会長	土 屋 正 人						
大会会長	桐 生 芳 弘						
大会副会長	手 塚 隆 幸	手 塚 一 司	梅 村 俊 弘				
参与	柿 崎 八 八 高 子 八 崎 啓 秀 円 介 晴	船 山 川 山 川 清	恒 清	齋 藤 裕 之 鈴 木 文 雄		青 木 弘 吉	

## 競技役員

競技委員長	梅 村 俊 弘						
同副委員長	遠 藤 文 一	金 田 正 子					
総務委員長	渡 部 哲						
同委員	中 尾 進 長谷川 正樹	池 田 秀 人 渡 部 優 平	四 釜 良	鈴 木 涉			
審判長	中 尾 進	1 日 目	飯 澤 秀 洋	2 日 目			
副審判長	飯 澤 秀 洋		中 尾 進				
審判員	長井南中学校	長井北中学校					
進行係	◎ 渡 部 哲 鈴 木 美 志 長 井 ラ ー シ	飯 澤 秀 洋 高 橋 和 生 や く わ ク ラ ブ	岡 村 佐 由 美 我 妻 昇	井 上 潤 弥 青 木 和 弘			
記録報道係	◎ 鈴 木 美 志 迎 田 准 一 郎	高 橋 和 生 長 井 北 中 学 校	岡 村 佐 由 美 長 井 南 中 学 校	井 上 潤 弥			
受付・会計係	◎ 池 田 秀 人 菊 地 守	鈴 木 涉	長 谷 川 正 樹	四 釜 良			
会場係	◎ 岡 村 佐 由 美 長 井 南 中 学 校	井 上 潤 弥 長 井 北 中 学 校	鈴 木 美 志	高 橋 和 生			

## 開会式次第（第1日目）

1:	開会宣言						
2:	あいさつ	長井市スポーツ協会会長	桐	生	芳	弘	
3:	選手宣誓	長井市立長井北中学校	菅	野	暖	真	
4:	競技上の注意	審 判 長	中	尾		進	
5:	進行上の注意	進 行 委 員 長	渡	部		哲	
6:	諸連絡	会 場 委 員 長	岡	村	佐	由	美

## 連絡事項（第2日目）

1:	競技上の注意	審 判 長	飯	澤	秀	洋	
2:	進行上の注意	進 行 委 員 長	渡	部		哲	
3:	諸連絡	会 場 委 員 長	岡	村	佐	由	美

## 前年度優勝者

小学4年以下男子シングルス	高	山	莉	生	（山形県・双葉卓球クラブ）	
小学4年以下女子シングルス	四	ツ	家	凜	（山形県・雅STC）	
小学5・6年男子シングルス	前	田	琥	羽	（山形県・城北卓球スポ少）	
小学5・6年女子シングルス	高	橋	莉	乃	（山形県・屋代スポ少）	
中学男子シングルスA	植	木	未	来	（山形県・長井南中）	
中学女子シングルスA	朝	烏	吏	那	（山形県・河北中）	
中学男子シングルスB	白	田	爽	一	郎	（山形県・ピンポン倶楽部）
中学女子シングルスB	近	藤	美	音	（山形県・河北中）	

# 大会へ参加される皆様へ

長井市卓球協会 大会事務局

このたびは、「長井市夏季総合体育大会卓球競技会」（あやめ大会）に参加をいただきありがとうございます。  
皆様が心地よくプレーできますよう次のことにご協力をお願いします。

## ○競技規則

- ・ 現行の日本卓球ルールを準用します。
- ・ 試合球は、ニッタク製40mmプラスチックボールを使用します。
- ・ 選手は必ず「ゼッケン」をつけてください。

## ○競技方法

- ・ 中学、一般男女団体は、1複2単（単・複・単）の4～6名で2マッチ先取とします。

## ○審判について

- ・ 予選リーグについては、試合の無い方又は、相互審判となります。
- ・ トーナメントは敗者審判となりますが、1回戦については事務局で指定させていただきます。

## ○進行について

- ・ 予選リーグは、各ブロック1番の選手が中心となって進めて下さい。
- ・ タイムテーブルを基に進めますが、コート空き状況によっては違うコートの移動および試合が早まる場合がありますのでご注意ください。

## ○その他

- ・ ゴミは必ず持ち帰って下さるようお願いします。
- ・ 大会での事故及びケガについての責任は一切負いませんので、ご了承下さい。

種目①

小学4年生以下男子シングルス 予選リーグ

1/3

**A** ブロック 小4年以下男S 予選リーグ ①の方は進行をお願いします。 **14**コート

No.	氏名	所属	1	2	3	4	勝/負	/	順位
①	梅津皇汰	やくわクラブ	—	—	—	—	/	/	
2	瀧 陽人	Quest新潟クラブ	—	—	—	—	/	/	
3	佐藤一愛	長井ジュニア卓球スポ少	—	—	—	—	/	/	
4	島貴桂輔	セントラル卓研	—	—	—	—	/	/	

試合順序：(1)2-3 (2)1-4 (3)2-4 (4)1-3 (5)3-4 (6)1-2

**B** ブロック 小4年以下男S 予選リーグ ①の方は進行をお願いします。 **15**コート

No.	氏名	所属	1	2	3	勝/負	/	順位
①	村上史也	南光ジュニア	—	—	—	/	/	
2	塩川紡久	長井ジュニア卓球スポ少	—	—	—	/	/	
3	遠藤蒼典	鳳凰卓翔会	—	—	—	/	/	

試合順序：(1)2-3 (2)1-3 (3)1-2

**C** ブロック 小4年以下男S 予選リーグ ①の方は進行をお願いします。 **15**コート

No.	氏名	所属	1	2	3	勝/負	/	順位
①	小倉圭助	やくわクラブ	—	—	—	/	/	
2	久米立樹	セントラル卓研	—	—	—	/	/	
3	大場日美基	長井ジュニア卓球スポ少	—	—	—	/	/	

試合順序：(1)2-3 (2)1-3 (3)1-2

**D** ブロック 小4年以下男S 予選リーグ ①の方は進行をお願いします。 **16**コート

No.	氏名	所属	1	2	3	勝/負	/	順位
①	植木桜雅	やくわクラブ	—	—	—	/	/	
2	孫田怜士	セントラル卓研	—	—	—	/	/	
3	小野朔之慎	長井ジュニア卓球スポ少	—	—	—	/	/	

試合順序：(1)2-3 (2)1-3 (3)1-2

種目①

小学4年生以下男子シングルス 決勝トーナメント

2/3

※ ◎印の方はそのコートの進行をお願いします。

\* 試合は○印内の数字の順

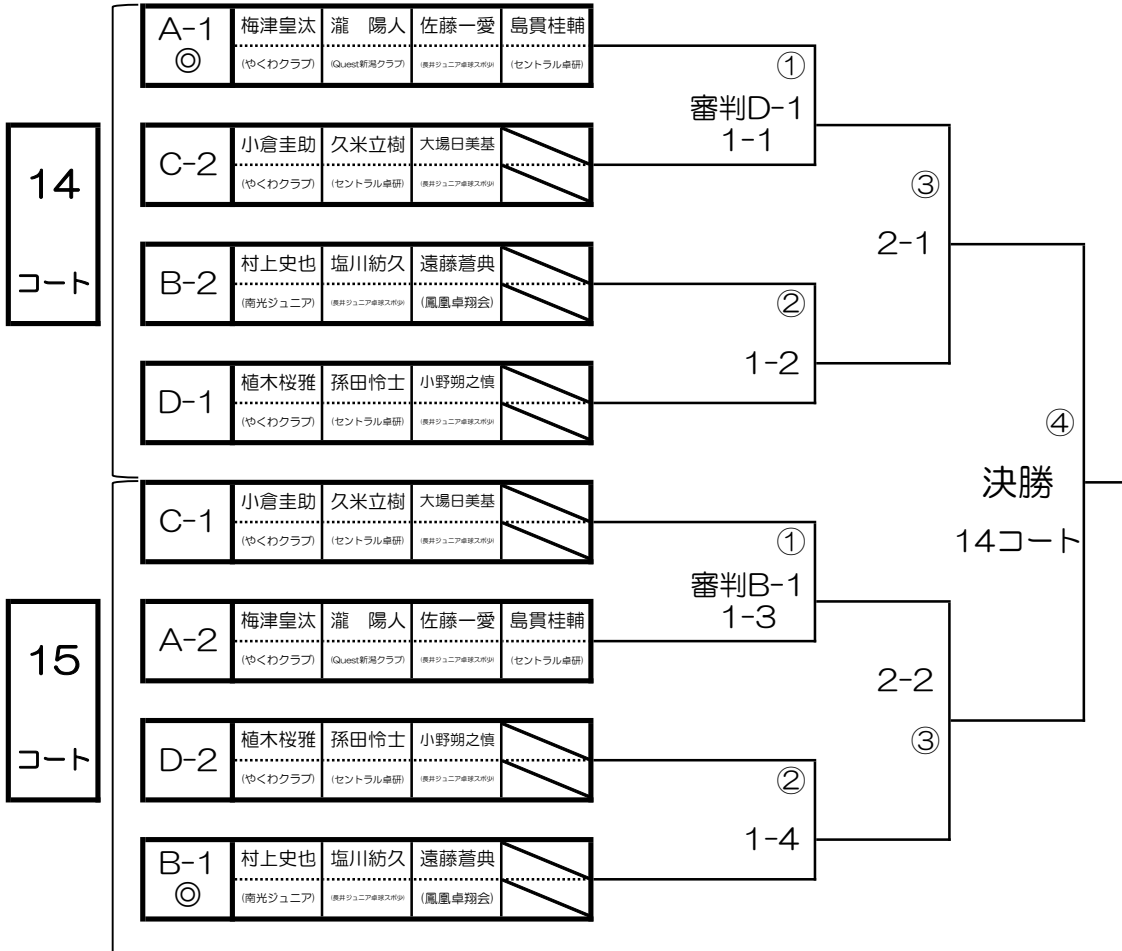

種目①

小学4年生以下男子シングルス 下位トーナメント

3/3

※ ◎印の方はそのコートの進行をお願いします。

\* 試合は○印内の数字の順

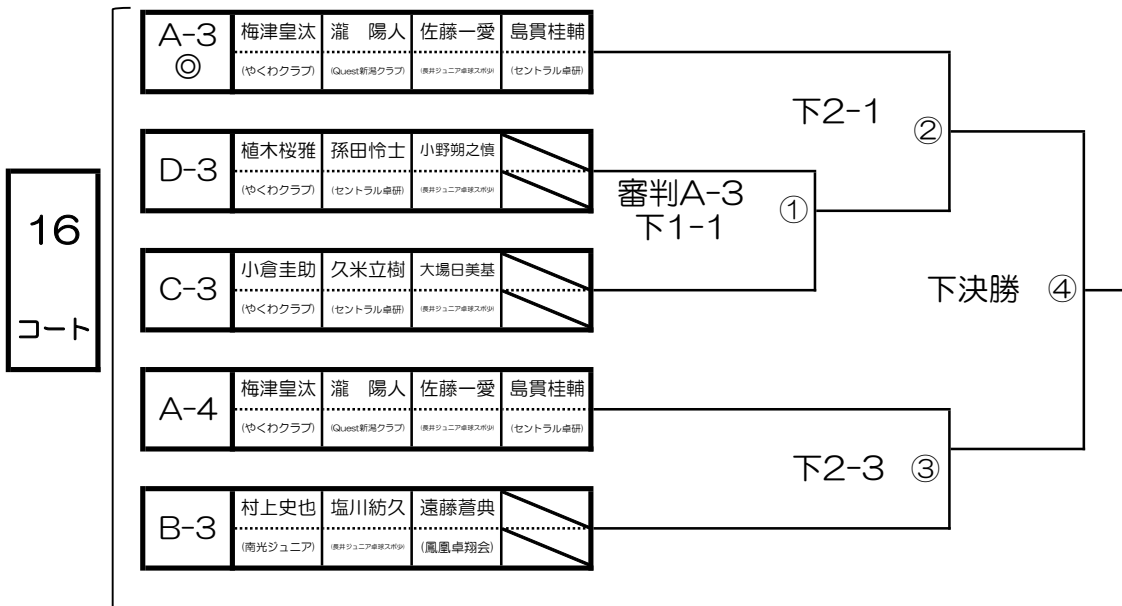

種目②

小学4年生以下女子シングルス 予選リーグ

1/4

A ブロック 小4年以下女S 予選リーグ ①の方は進行をお願いします。

17コート

No.	氏名	所属	1	2	3	4	勝/負	/	順位
①	相澤 昊良	松山三本木卓球スポーツ少年団	—	—	—	—	/	/	
2	渡辺 真優	東根GIT T	—	—	—	—	/	/	
3	齋藤 紗慧	小国卓愛会	—	—	—	—	/	/	
4	高橋 直心	セントラル卓研	—	—	—	—	/	/	

試合順序：(1)2-3 (2)1-4 (3)2-4 (4)1-3 (5)3-4 (6)1-2

B ブロック 小4年以下女S 予選リーグ ①の方は進行をお願いします。

18コート

No.	氏名	所属	1	2	3	4	勝/負	/	順位
①	岡崎 倅紀	松山三本木卓球スポーツ少年団	—	—	—	—	/	/	
2	手塚 梨緒	長井ジュニア卓球スポ少	—	—	—	—	/	/	
3	竹田 琉愛	5star	—	—	—	—	/	/	
4	丹陽 菜詩	小国卓愛会	—	—	—	—	/	/	

試合順序：(1)2-3 (2)1-4 (3)2-4 (4)1-3 (5)3-4 (6)1-2

C ブロック 小4年以下女S 予選リーグ ①の方は進行をお願いします。

19コート

No.	氏名	所属	1	2	3	勝/負	/	順位
①	石山 瑠衣	山寺クラブ	—	—	—	/	/	
2	齋藤 あおい	長井ジュニア卓球スポ少	—	—	—	/	/	
3	日下 智陽	南光ジュニア	—	—	—	/	/	

試合順序：(1)2-3 (2)1-3 (3)1-2

D ブロック 小4年以下女S 予選リーグ ①の方は進行をお願いします。

19コート

No.	氏名	所属	1	2	3	勝/負	/	順位
①	江口 花	大曾根卓球クラブ	—	—	—	/	/	
2	村上来 未	南光ジュニア	—	—	—	/	/	
3	遠藤 由唯	やくわクラブ	—	—	—	/	/	

試合順序：(1)2-3 (2)1-3 (3)1-2

種目②

小学4年生以下女子シングルス 予選リーグ

2/4

E ブロック 小4年以下女S 予選リーグ ①の方は進行をお願いします。

20 コート

No.	氏名	所属	1	2	3	勝/負	/	順位
①	西尾杏凜	葉山ジュニア	—	—	—	/	/	
2	小笠原翠華	大曾根卓球クラブ	—	—	—	/	/	
3	齋藤雪鶴	小国卓愛会	—	—	—	/	/	

試合順序：(1)2-3 (2)1-3 (3)1-2

F ブロック 小4年以下女S 予選リーグ ①の方は進行をお願いします。

20 コート

No.	氏名	所属	1	2	3	勝/負	/	順位
①	島貴和佳菜	セントラル卓研	—	—	—	/	/	
2	小関真緒	大曾根卓球クラブ	—	—	—	/	/	
3	草刈結愛	長井ジュニア卓球スポ少	—	—	—	/	/	

試合順序：(1)2-3 (2)1-3 (3)1-2

G ブロック 小4年以下女S 予選リーグ ①の方は進行をお願いします。

21 コート

No.	氏名	所属	1	2	3	勝/負	/	順位
①	小笠原蓮華	大曾根卓球クラブ	—	—	—	/	/	
2	上野陽詩	5star	—	—	—	/	/	
3	嶋貴莉心	小国卓愛会	—	—	—	/	/	

試合順序：(1)2-3 (2)1-3 (3)1-2

H ブロック 小4年以下女S 予選リーグ ①の方は進行をお願いします。

21 コート

No.	氏名	所属	1	2	3	勝/負	/	順位
①	高橋 暖	矢島スポ少	—	—	—	/	/	
2	足立るか	セントラル卓研	—	—	—	/	/	
3	川田凧紗	長井ジュニア卓球スポ少	—	—	—	/	/	

試合順序：(1)2-3 (2)1-3 (3)1-2



種目② 小学4年生以下女子シングルス 決勝トーナメント 3/4

※ ◎印の方はそのコートの進行をお願いします。

\* 試合は○印内の数字の順

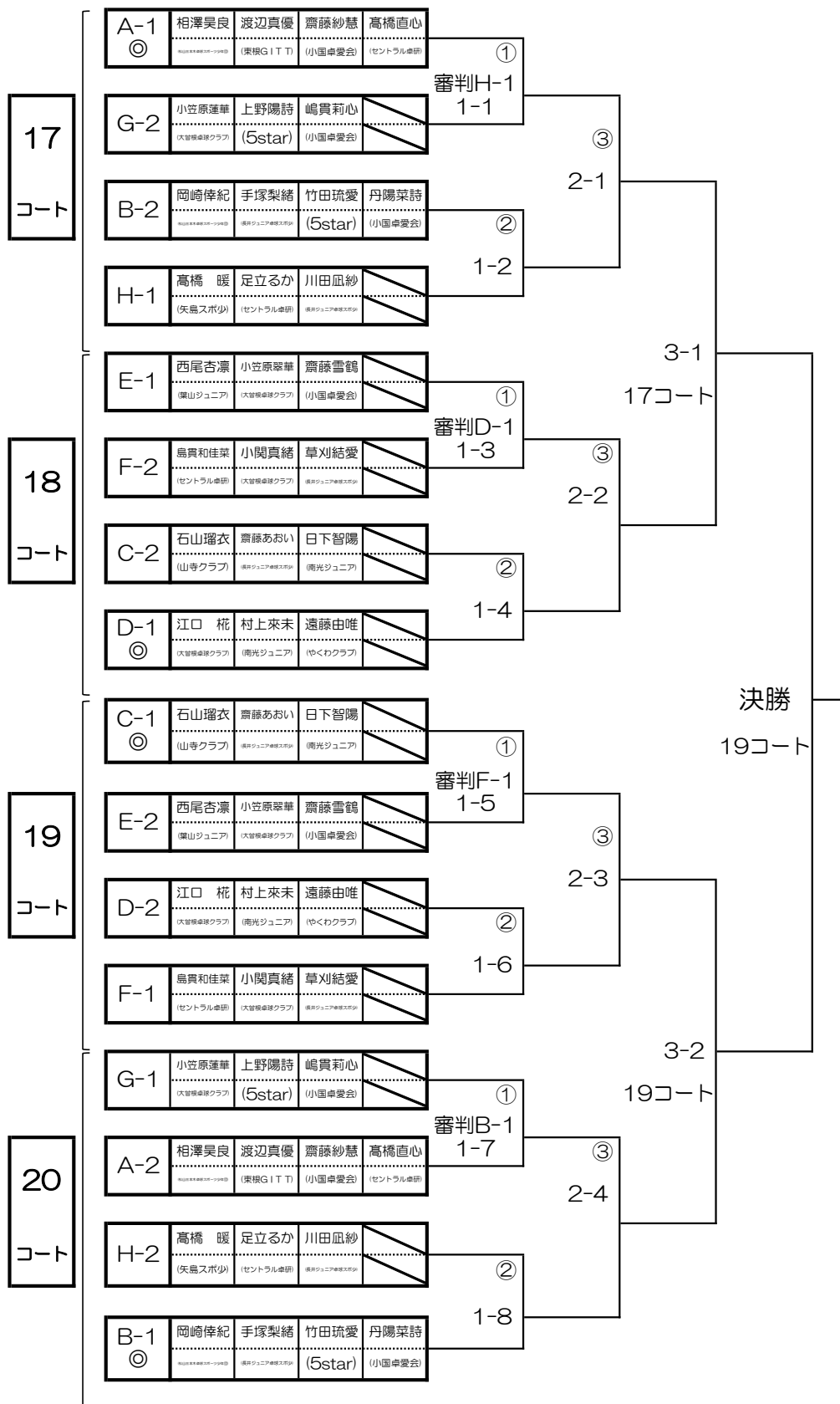

種目②

小学4年生以下女子シングルス 下位トーナメント

4/4

※ ◎印の方はそのコートでの進行をお願いします。

\* 試合は○印内の数字の順

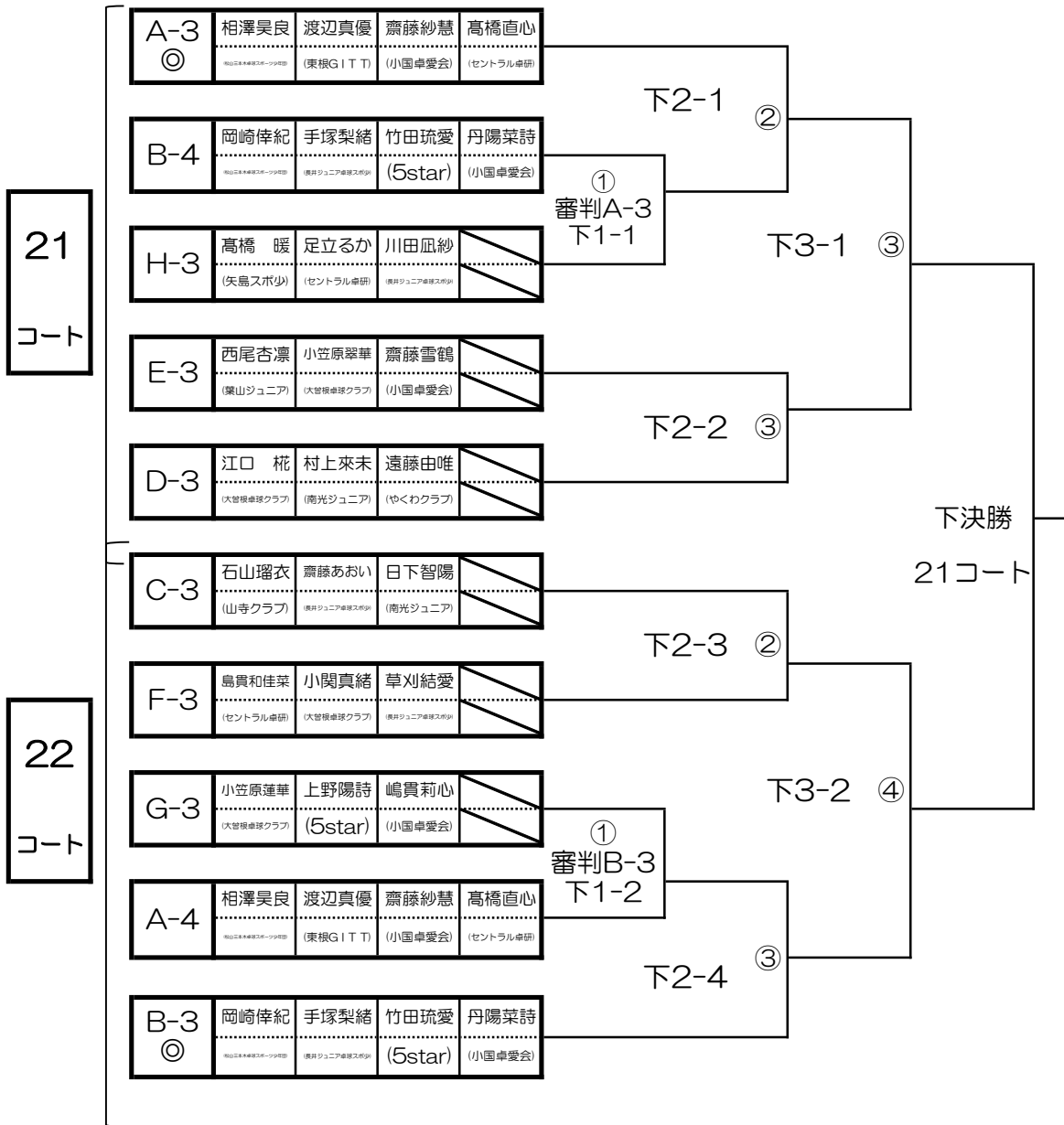

種目③

小学6年生以下男子シングルス 予選リーグ

1/4

A ブロック 小6年以下男S 予選リーグ ①の方は進行をお願いします。

22 コート

No.	氏名	所属	1	2	3	4	勝/負	/	順位
①	白幡和長	双葉卓球クラブ	—	—	—	—	/	/	
2	赤塚 葵	天童ジュニア	—	—	—	—	/	/	
3	阿部太環	朝日卓球クラブ	—	—	—	—	/	/	
4	山下頼輝	白水卓球スポ少	—	—	—	—	/	/	

試合順序：(1)2-3 (2)1-4 (3)2-4 (4)1-3 (5)3-4 (6)1-2

B ブロック 小6年以下男S 予選リーグ ①の方は進行をお願いします。

23 コート

No.	氏名	所属	1	2	3	勝/負	/	順位
①	文屋葵翔	松山三本木卓球スポーツ少年団	—	—	—	/	/	
2	上野 伶	5star	—	—	—	/	/	
3	小野成志朗	長井ジュニア卓球スポ少	—	—	—	/	/	

試合順序：(1)2-3 (2)1-3 (3)1-2

C ブロック 小6年以下男S 予選リーグ ①の方は進行をお願いします。

23 コート

No.	氏名	所属	1	2	3	勝/負	/	順位
①	金子陽智	やくわクラブ	—	—	—	/	/	
2	梅津利玖斗	5star	—	—	—	/	/	
3	五十嵐大和	スマッシュクラブ	—	—	—	/	/	

試合順序：(1)2-3 (2)1-3 (3)1-2

D ブロック 小6年以下男S 予選リーグ ①の方は進行をお願いします。

24 コート

No.	氏名	所属	1	2	3	勝/負	/	順位
①	山村英作	張本仙台ジュニア	—	—	—	/	/	
2	中島宗佑	5star	—	—	—	/	/	
3)2	鈴木奏汰	朝日卓球クラブ	—	—	—	/	/	

試合順序：(1)2-3 (2)1-3 (3)1-2

種目③

小学6年生以下男子シングルス 予選リーグ

2/4

E ブロック 小6年以下男S 予選リーグ ①の方は進行をお願いします。 24 コート

No.	氏名	所属	1	2	3	勝/負	/	順位
①	川部太輔	やくわクラブ	—	—	—	/	/	
2	柿崎孝太	泉スポ少	—	—	—	/	/	
3	佐藤直生	朝日卓球クラブ	—	—	—	/	/	

試合順序：(1)2-3 (2)1-3 (3)1-2

F ブロック 小6年以下男S 予選リーグ ①の方は進行をお願いします。 25 コート

No.	氏名	所属	1	2	3	勝/負	/	順位
①	吉田篤矢	双葉卓球クラブ	—	—	—	/	/	
2	日下昂大	南光ジュニア	—	—	—	/	/	
3	鈴木陽斗	やくわクラブ	—	—	—	/	/	

試合順序：(1)2-3 (2)1-3 (3)1-2

G ブロック 小6年以下男S 予選リーグ ①の方は進行をお願いします。 25 コート

No.	氏名	所属	1	2	3	勝/負	/	順位
①	佐藤太昂	泉スポ少	—	—	—	/	/	
2	川田健人	長井ジュニア卓球スポ少	—	—	—	/	/	
3	高橋直央	MOGAMIクラブ	—	—	—	/	/	

試合順序：(1)2-3 (2)1-3 (3)1-2

H ブロック 小6年以下男S 予選リーグ ①の方は進行をお願いします。 26 コート

No.	氏名	所属	1	2	3	勝/負	/	順位
①	情野理翔	わんぱく卓球	—	—	—	/	/	
2	遠藤祐歩	やくわクラブ	—	—	—	/	/	
3	村山空橙	雅S T C	—	—	—	/	/	

試合順序：(1)2-3 (2)1-3 (3)1-2

I ブロック 小6年以下男S 予選リーグ ①の方は進行をお願いします。 26 コート

No.	氏名	所属	1	2	3	勝/負	/	順位
①	畑田大輝	Quest新潟クラブ	—	—	—	/	/	
2	加藤柁輝	やくわクラブ	—	—	—	/	/	
3	八鍬壱星	ピンポン倶楽部	—	—	—	/	/	

試合順序：(1)2-3 (2)1-3 (3)1-2

種目③ 小学6年生以下男子シングルス 決勝トーナメント

※ ◎印の方はそのコートの進行をお願いします。

\* 試合は○印内の数字の順

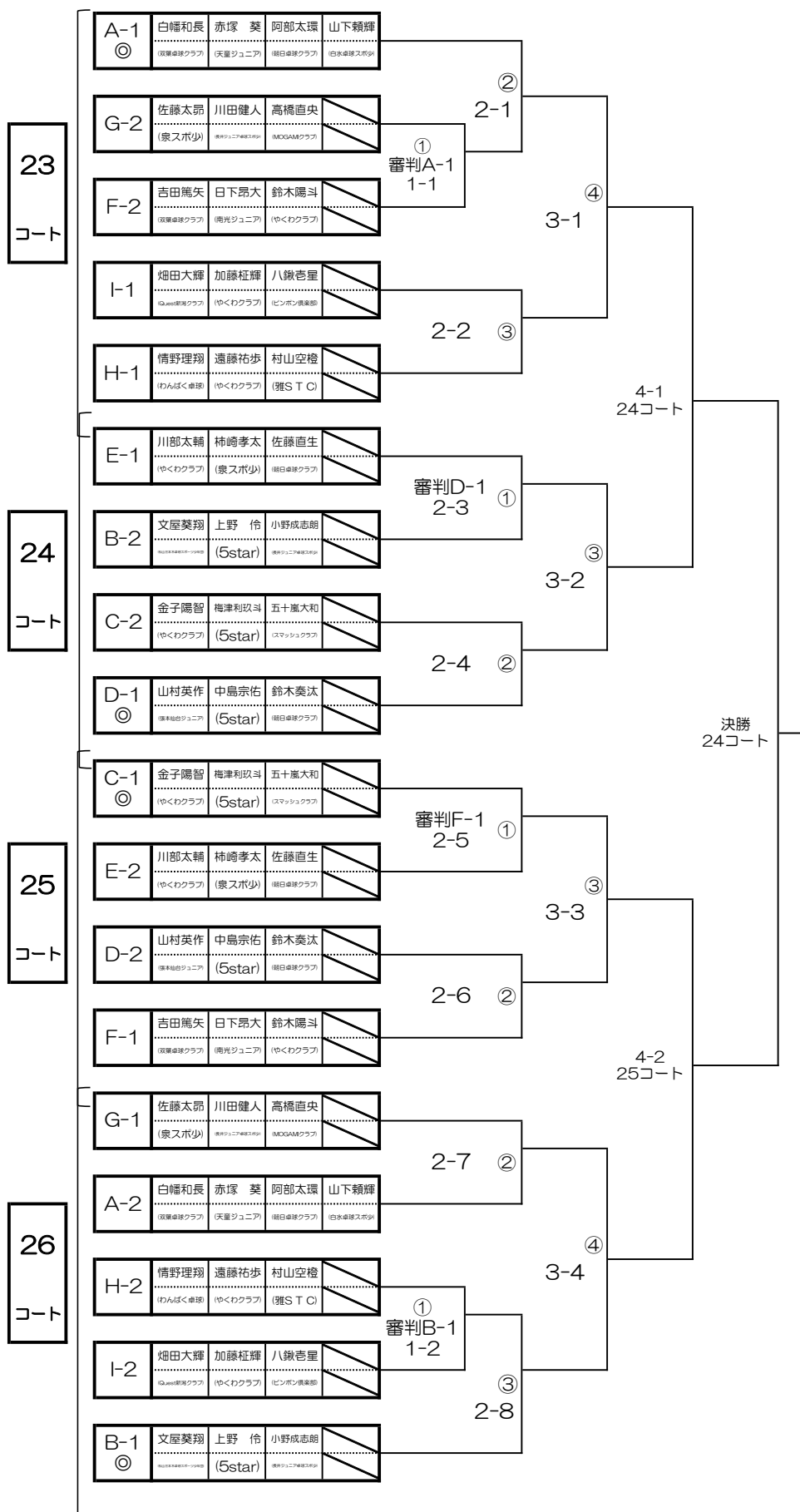

種目③

小学6年生以下男子シングルス 下位トーナメント

※ ◎印の方はそのコートの進行をお願いします。

\*試合は○印内の数字の順

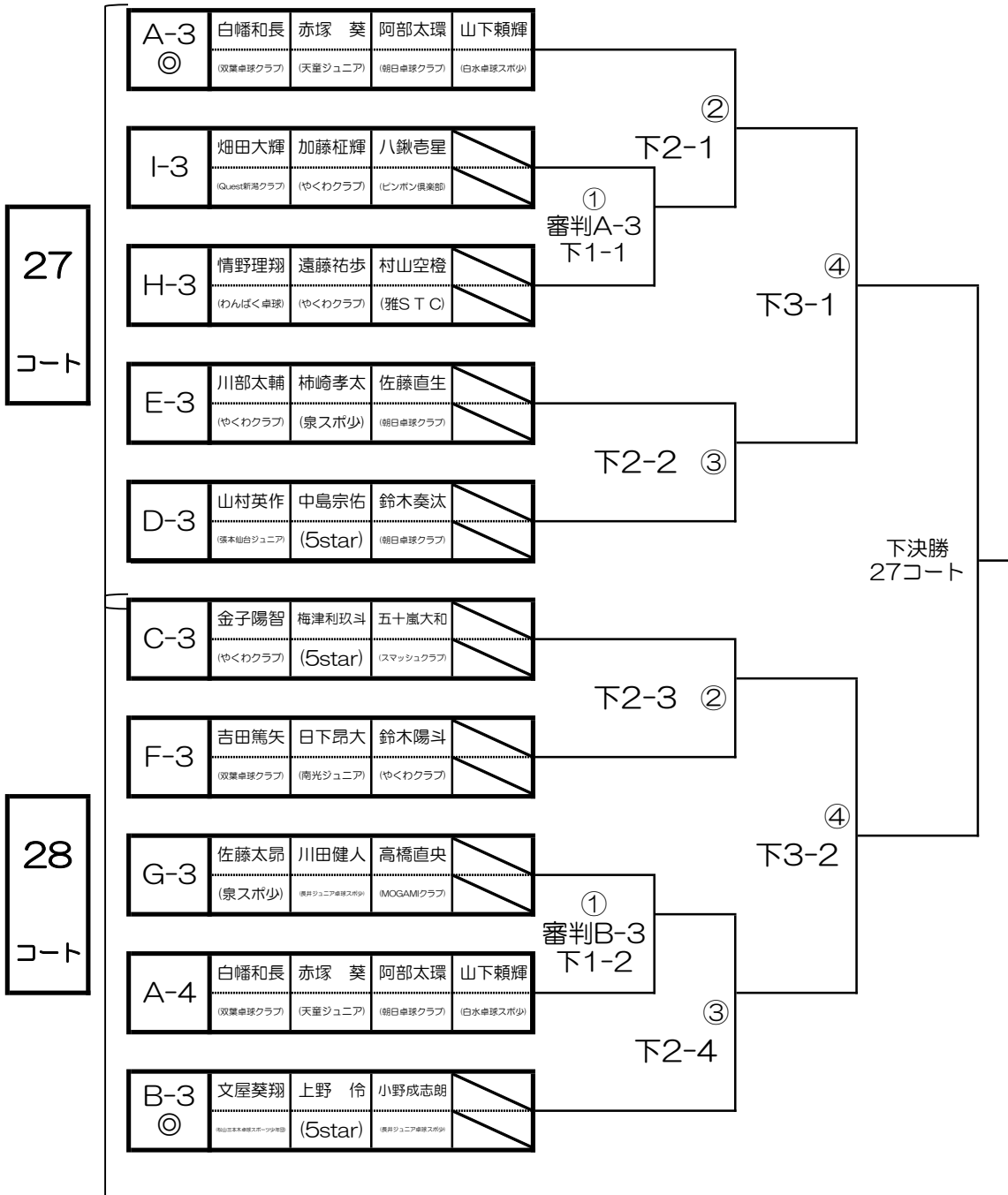

種目④

小学6年生以下女子シングルス 予選リーグ

1/3

A ブロック 小6年以下女S 予選リーグ ①の方は進行をお願いします。

27 コート

No.	氏名	所属	1	2	3	4	勝/負	/	順位
①	小泉珠希	松山三本木卓球スポーツ少年団	—	—	—	—	/	/	
2	山川絢未	葉山ジュニア	—	—	—	—	/	/	
3	山口橙子	双葉卓球クラブ	—	—	—	—	/	/	
4	鈴木杏奈	ONE	—	—	—	—	/	/	

試合順序：(1)2-3 (2)1-4 (3)2-4 (4)1-3 (5)3-4 (6)1-2

B ブロック 小6年以下女S 予選リーグ ①の方は進行をお願いします。

28 コート

No.	氏名	所属	1	2	3	勝/負	/	順位
①	布川愛理	鳳凰卓球会	—	—	—	/	/	
2	増田玲和	やくわクラブ	—	—	—	/	/	
3	高橋 雅	小国卓球会	—	—	—	/	/	

試合順序：(1)2-3 (2)1-3 (3)1-2

C ブロック 小6年以下女S 予選リーグ ①の方は進行をお願いします。

28 コート

No.	氏名	所属	1	2	3	勝/負	/	順位
①	志田莉央奈	BASIC	—	—	—	/	/	
2	竹田莉愛	5star	—	—	—	/	/	
3	川畑 花	ピンボン倶楽部	—	—	—	/	/	

試合順序：(1)2-3 (2)1-3 (3)1-2

D ブロック 小6年以下女S 予選リーグ ①の方は進行をお願いします。

29 コート

No.	氏名	所属	1	2	3	勝/負	/	順位
①	渡辺優菜	東根GIT T	—	—	—	/	/	
2	小野愛紗	MOGAMIクラブ	—	—	—	/	/	
3	伊藤咲喜	セントラル卓研	—	—	—	/	/	

試合順序：(1)2-3 (2)1-3 (3)1-2

E ブロック 小6年以下女S 予選リーグ ①の方は進行をお願いします。

29 コート

No.	氏名	所属	1	2	3	勝/負	/	順位
①	孫田葵葉	セントラル卓研	—	—	—	/	/	
2	加藤紗衣	山寺クラブ	—	—	—	/	/	
3	渡部みう	やくわクラブ	—	—	—	/	/	

試合順序：(1)2-3 (2)1-3 (3)1-2

種目④

小学6年生以下女子シングルス 決勝トーナメント

※ ◎印の方はそのコートの進行をお願いします。

\* 試合は○印内の数字の順

29  
コート

30  
コート

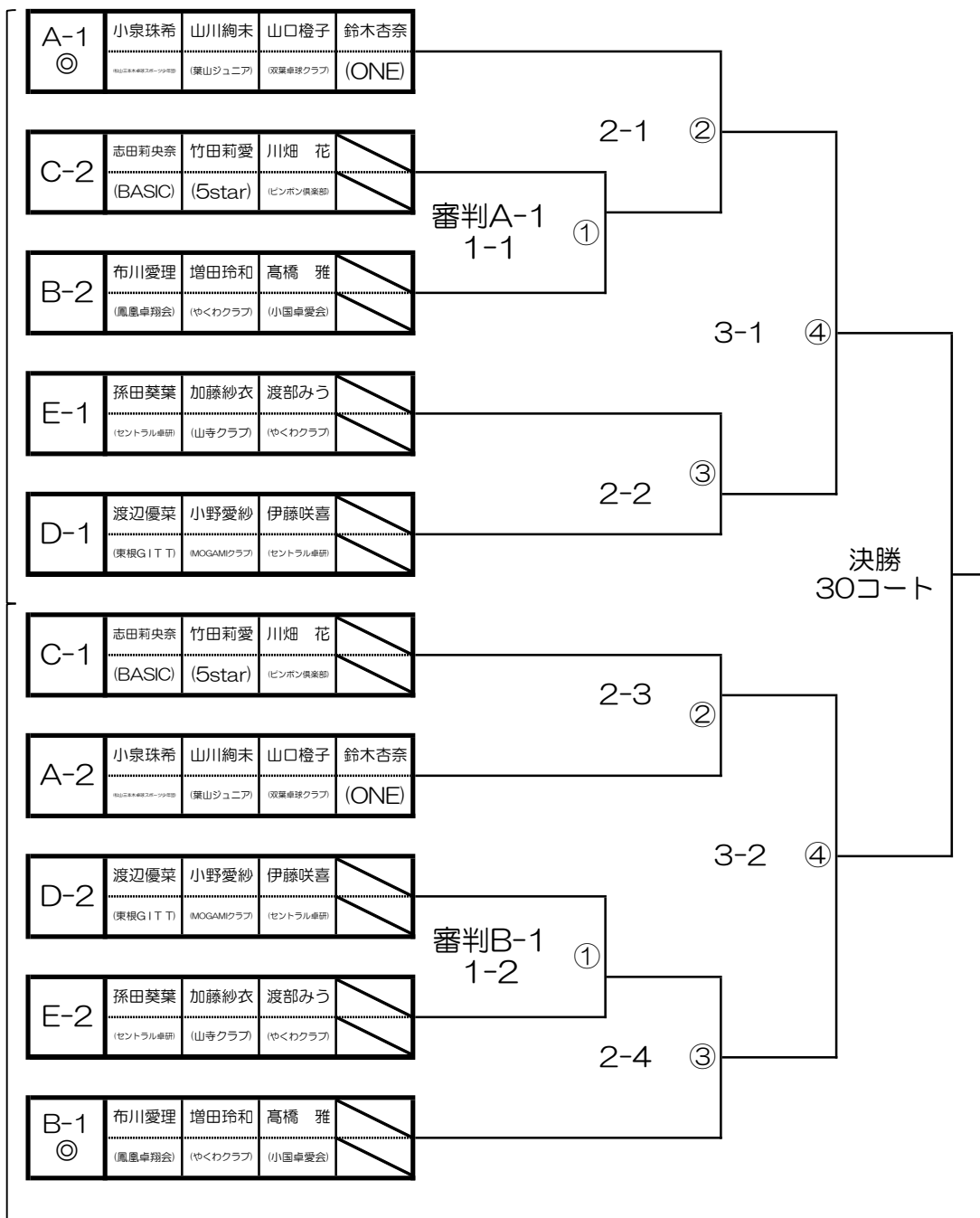



種目④

小学6年生以下女子シングルス 下位トーナメント

3/3

※ ◎印の方は進行をお願いします。

\* 試合は○印内の数字の順

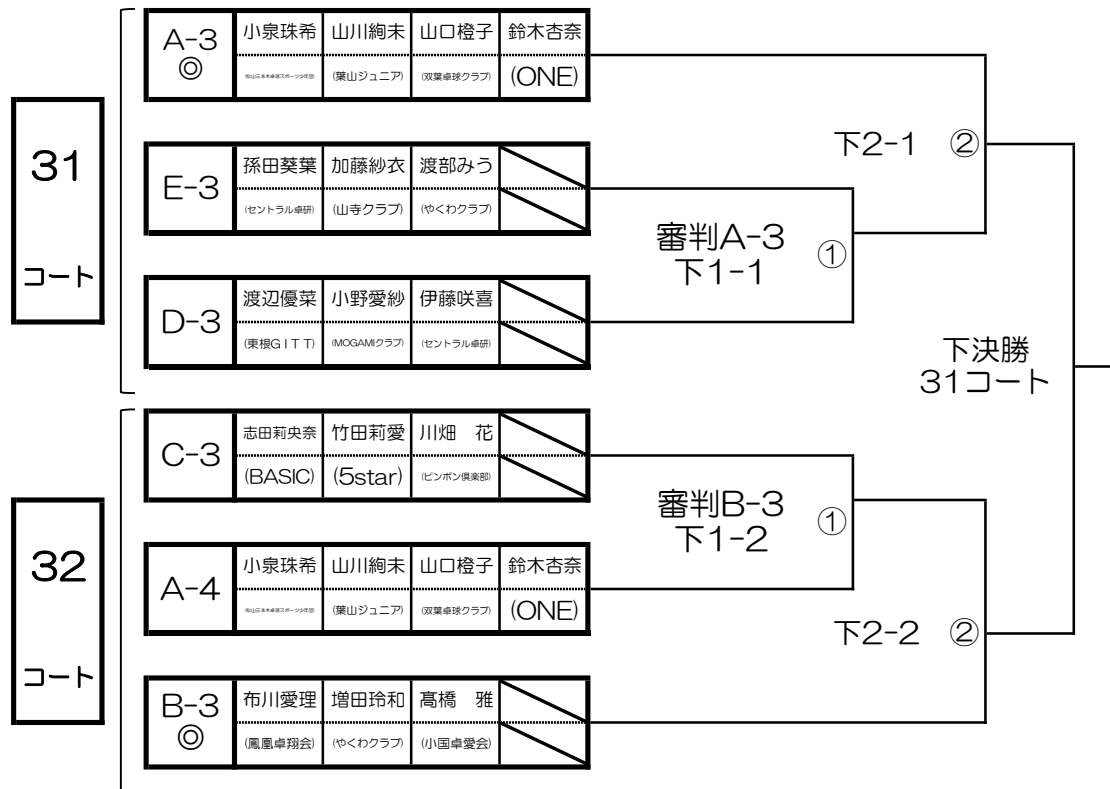

種目⑤中学男子シングルス (1)

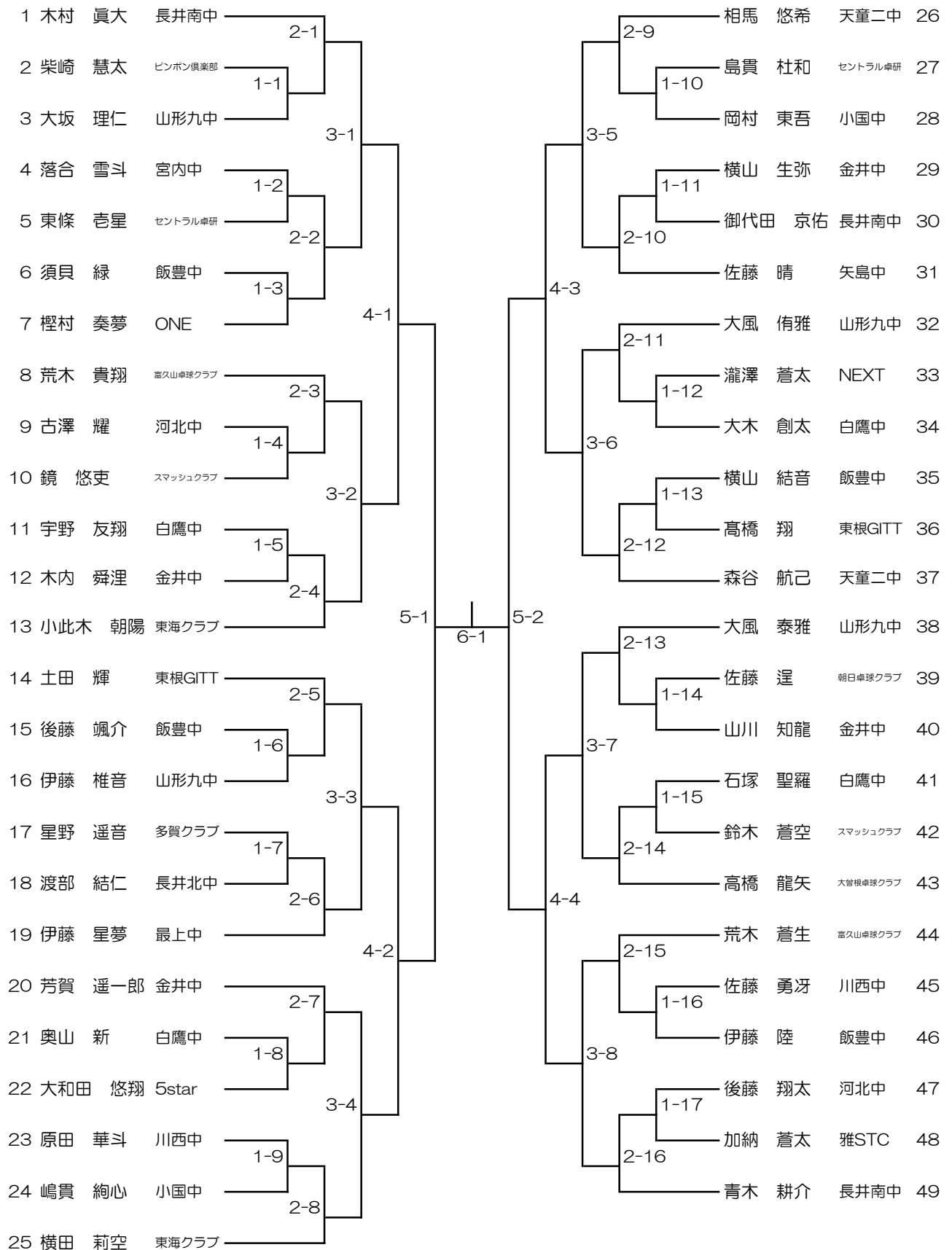

種目⑤中学男子シングルス (2)

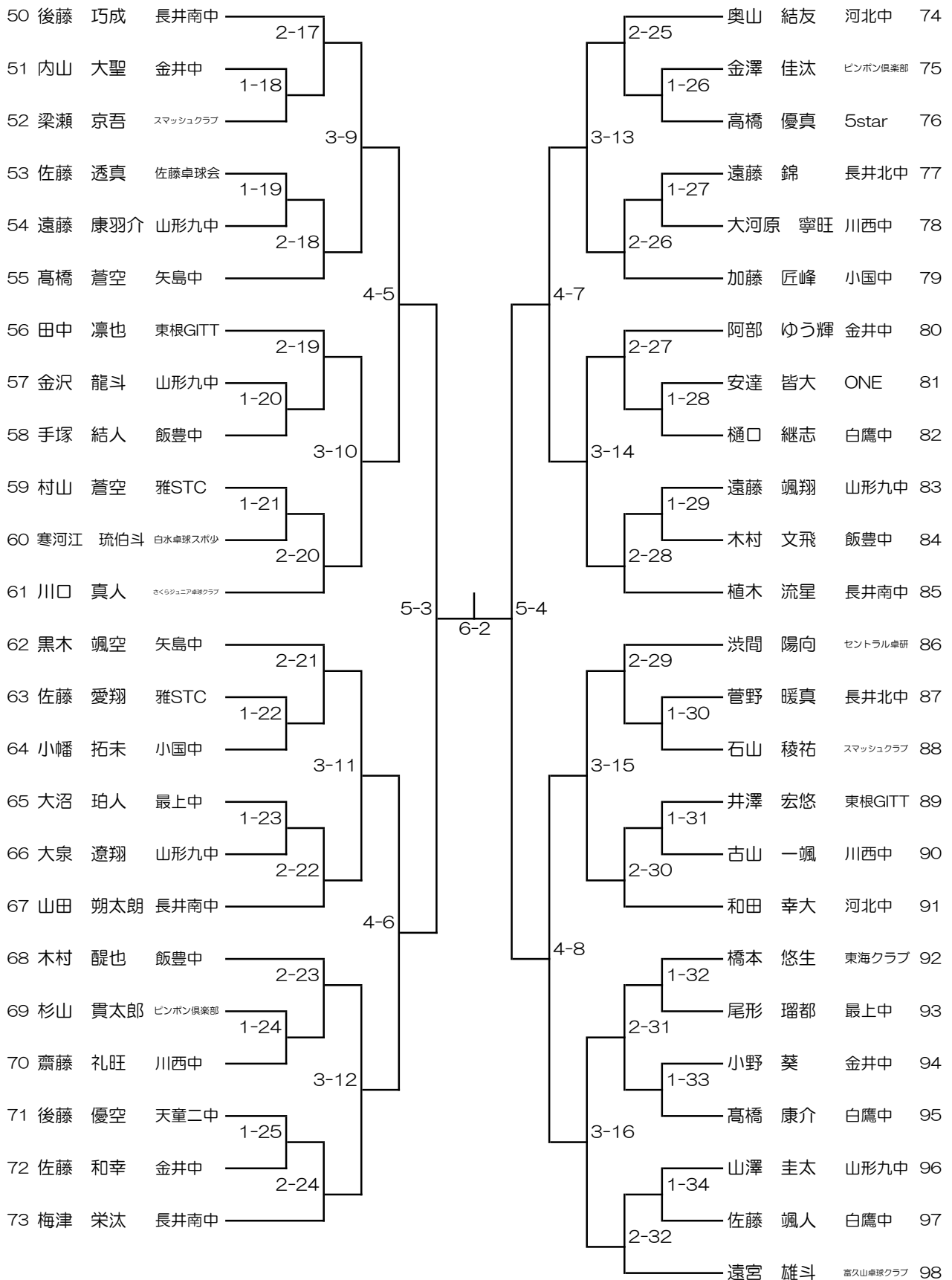



種目⑤中学男子シングルス (4)

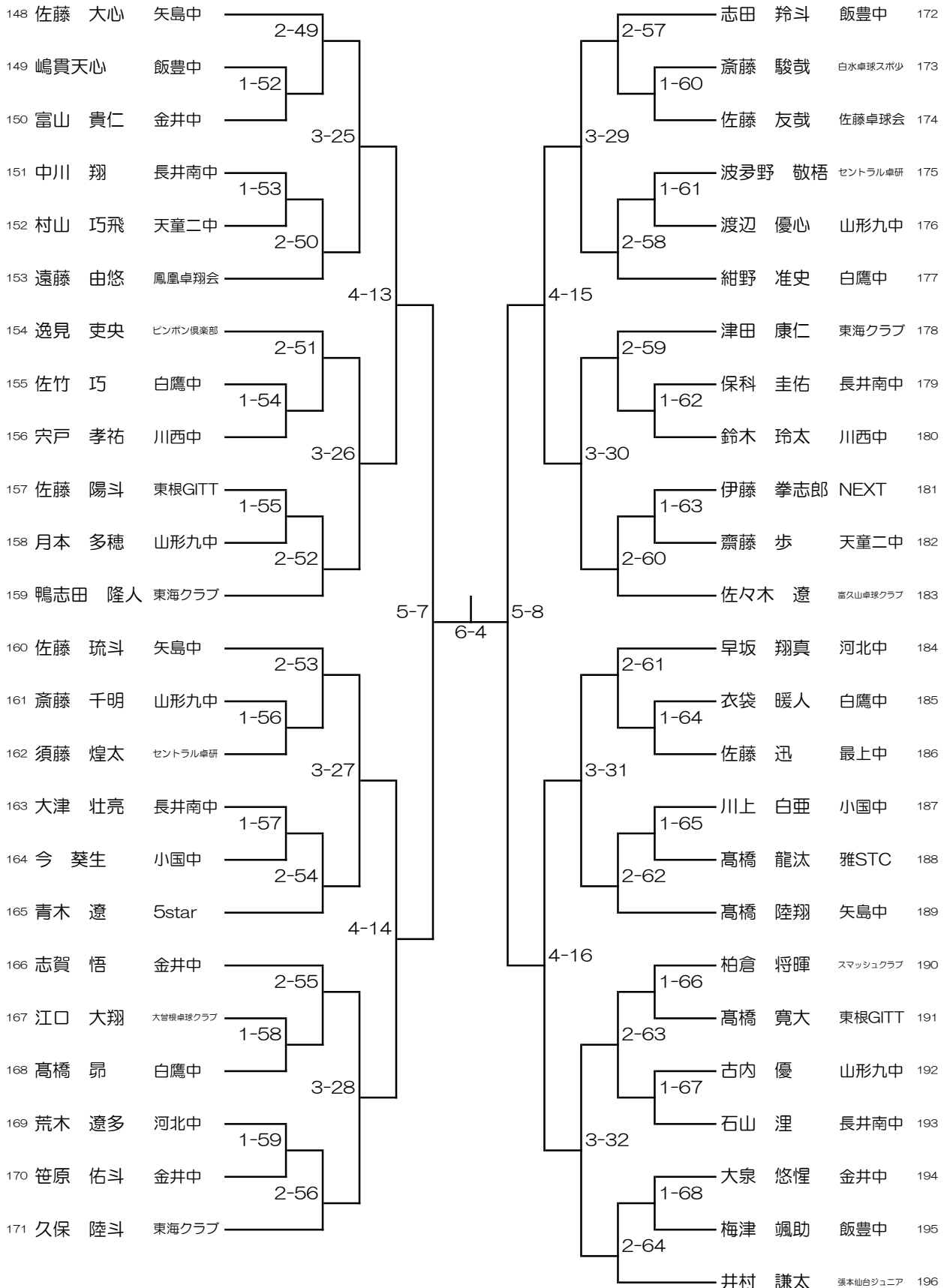

種目◎中学女子シングルス (1)

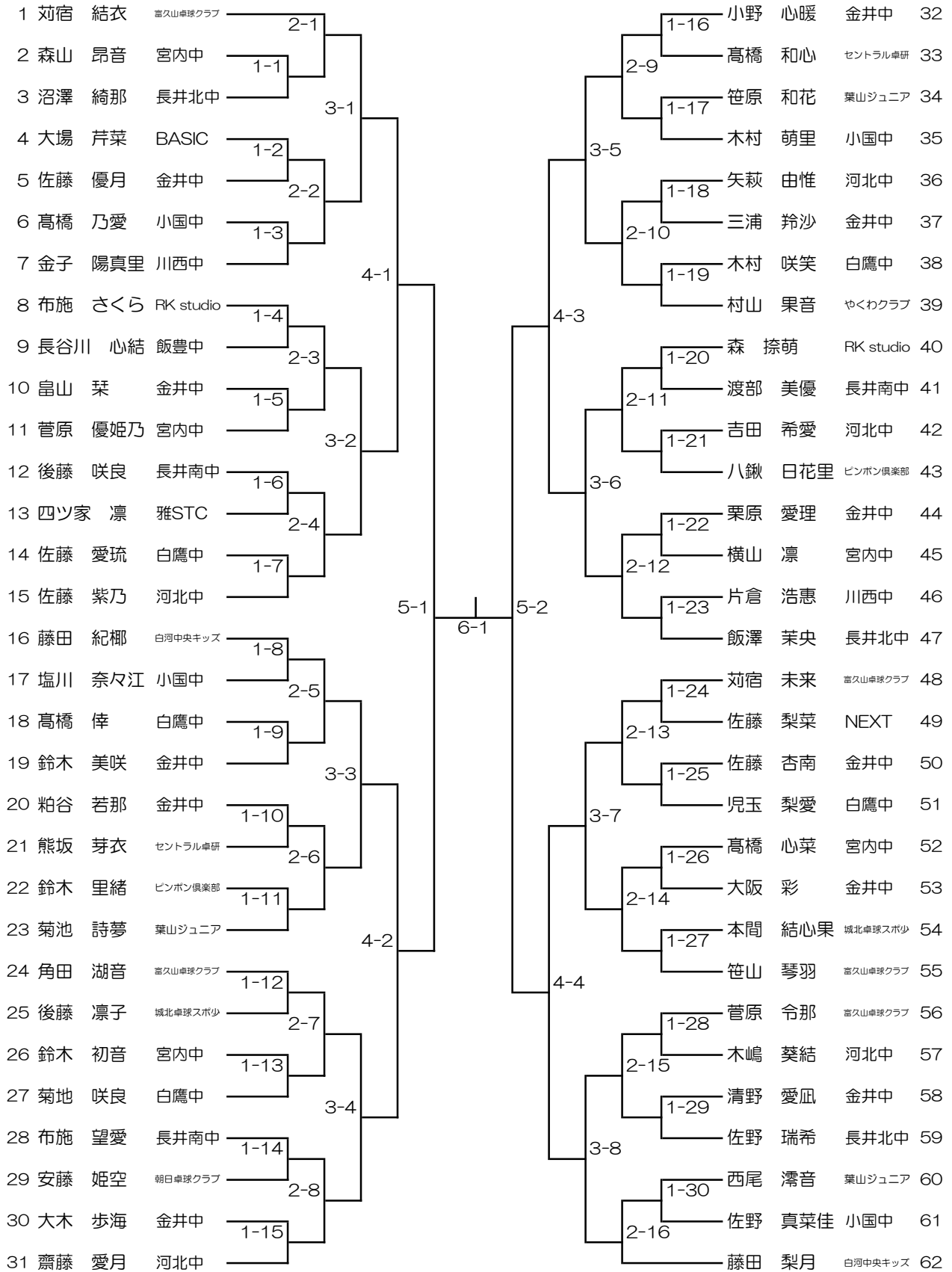

種目◎中学女子シングルス (2)

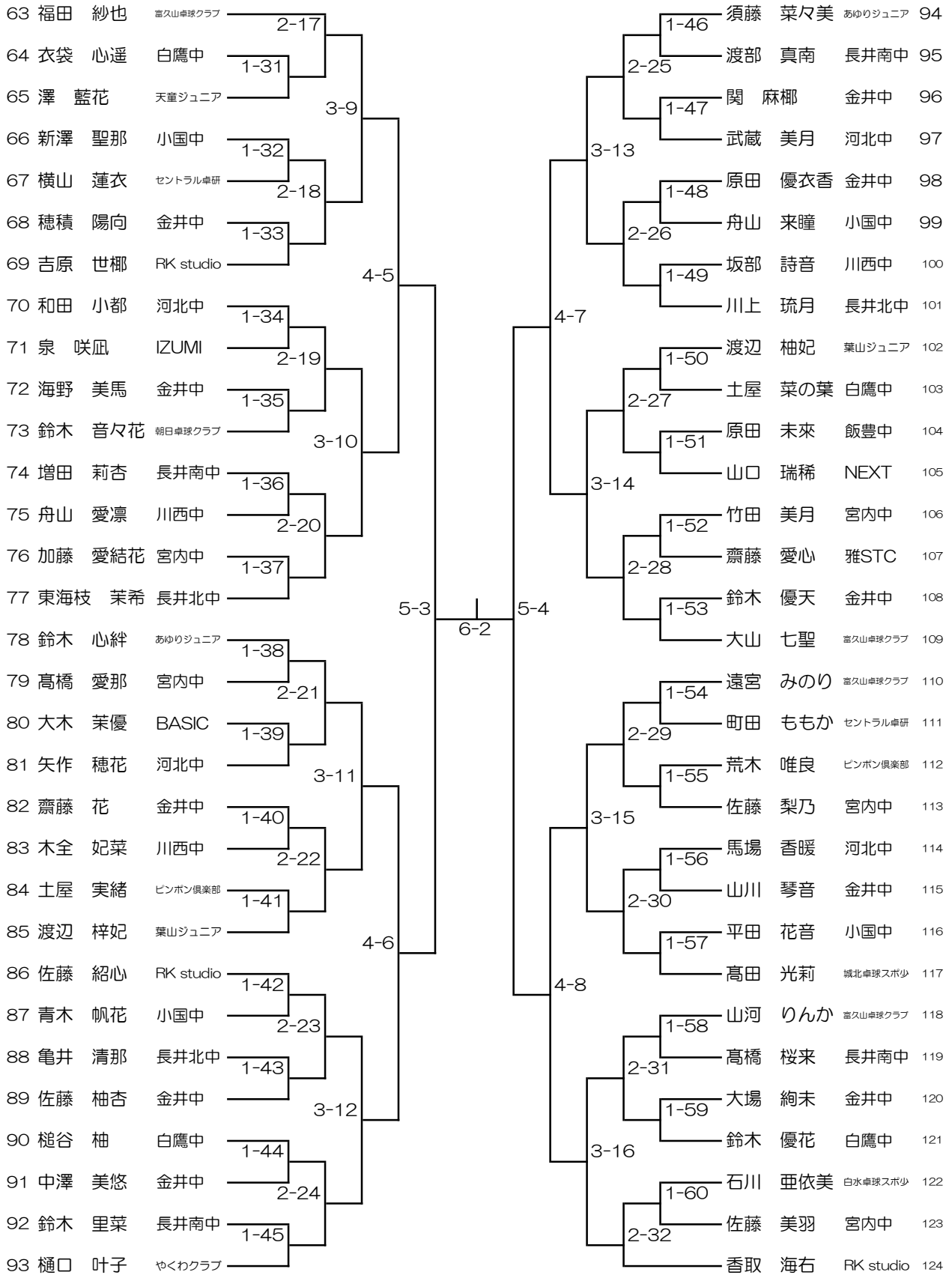

長井南中A (山形)

1	後藤 巧成
2	梅津 栄汰
3	木村 眞大
4	山田 朔太郎
5	青木 耕介
6	植木 流星
7	—
8	—

東根GITTA (山形)

1	田中 凜也
2	村上 智一
3	井澤 宏悠
4	土田 輝
5	—
6	—
7	—
8	—

スマッシュクラブB (山形)

1	梁瀬 京吾
2	五十嵐 大地
3	鈴木 蒼空
4	五十嵐 大和
5	—
6	—
7	—
8	—

A

富久山卓球クラブA (福島)

1	伊藤 魁星
2	遠宮 雄斗
3	佐々木 遼
4	武曾 斗葵
5	—
6	—
7	—
8	—

金井中A (山形)

1	阿部 ゆう輝
2	志賀 悟
3	芳賀 遥一郎
4	本間 漣
5	—
6	—
7	—
8	—

川西中B (山形)

1	鈴木 玲太
2	穴戸 孝祐
3	原田 華斗
4	古山 一颯
5	大河原 寧旺
6	佐藤 勇牙
7	—
8	—

小国中B (山形)

1	加藤 匠峰
2	曾根原 昊
3	嶋貴 絢心
4	今 葵生
5	—
6	—
7	—
8	—

B

矢島中(秋田)

1	佐藤 大心
2	高橋 陸翔
3	黒木 颯空
4	佐藤 晴
5	佐藤 琉斗
6	高橋 蒼空
7	—
8	—

5star (山形)

1	青木 遼
2	大和田 悠翔
3	伊藤 海斗
4	高橋 優真
5	上野 伶
6	中島 宗佑
7	梅津 利玖斗
8	—

スマッシュクラブA (山形)

1	石山 稜祐
2	鏡 悠史
3	柏倉 将暉
4	板垣 琉生
5	—
6	—
7	—
8	—

長井南中B (山形)

1	石山 湊
2	大津 壮亮
3	中川 翔
4	富永 歩群
5	梅津 春吾
6	矢島 和斗
7	—
8	—

C

東海クラブA (茨城)

1	津田 康仁
2	小此木 朝陽
3	和知 一成
4	橋本 悠生
5	—
6	—
7	—
8	—

飯豊中(山形)

1	木村 醒也
2	手塚 結人
3	伊藤 陸
4	須貝 緑
5	志田 矜斗
6	横山 結音
7	山口 瑛久
8	梅津 颯助

最上中(山形)

1	伊藤 星夢
2	大沼 珀人
3	佐藤 迅
4	大場 元貴
5	尾形 瑠都
6	—
7	—
8	—

河北中B (山形)

1	荒木 遼多
2	後藤 翔太
3	古澤 耀
4	齋藤 永輝也
5	—
6	—
7	—
8	—

D

河北中A (山形)

1	奥山 結友
2	早坂 翔真
3	和田 幸大
4	布川 創大
5	—
6	—
7	—
8	—

川西中A (山形)

1	齋藤 礼旺
2	高橋 朔弥
3	江本 充輝
4	佐原 勇馬
5	—
6	—
7	—
8	—

白鷹中(山形)

1	高橋 康介
2	大木 創太
3	紺野 准史
4	高橋 昂
5	樋口 継志
6	齋藤 優太
7	石塚 聖羅
8	宇野 友翔

ほなみ卓球クラブA (山形)

1	山川 知龍
2	大泉 悠惺
3	笹原 佑斗
4	鬼島 快生
5	—
6	—
7	—
8	—

E



F	<b>セントラル卓研(山形)</b>		<b>ピンポン倶楽部(山形)</b>		<b>富久山卓球クラブB(福島)</b>		<b>東根GITTB(山形)</b>	
	1	久米 伊織	1	保科 在	1	荒木 貴翔	1	佐藤 陽斗
	2	波多野 敬梧	2	逸見 吏央	2	古川 雅人	2	高橋 寛大
	3	須藤 煌太	3	高橋 龍斗	3	荒木 蒼生	3	高橋 翔
	4	島貫 杜和	4	柴崎 慧太	4	山田 拓輝	4	秋田 英麒
	5	渋間 陽向	5	—	5	—	5	—
	6	東條 吉星	6	—	6	—	6	—
	7	—	7	—	7	—	7	—
8	—	8	—	8	—	8	—	
G	<b>天童二中(山形)</b>		<b>ONE(山形)</b>		<b>小国中A(山形)</b>		<b>金井中B(山形)</b>	
	1	相馬 悠希	1	樫村 奏夢	1	齋藤 心於生	1	小野 葵
	2	森谷 航己	2	伊藤 拳志郎	2	川上 白亜	2	富山 貴仁
	3	遠藤 頼努	3	鈴木 颯真	3	小幡 拓未	3	横山 生弥
	4	齋藤 歩	4	安達 皆大	4	岡村 東吾	4	佐藤 晴太
	5	後藤 優空	5	—	5	—	5	—
	6	村山 巧飛	6	—	6	—	6	—
	7	—	7	—	7	—	7	—
8	—	8	—	8	—	8	—	
H	<b>雅STC(山形)</b>		<b>長井北中(山形)</b>		<b>東海クラブB(茨城)</b>		<b>ほなみ卓球クラブB(山形)</b>	
	1	村山 蒼空	1	児玉 隼人	1	久保 陸斗	1	阿部 昂
	2	加納 蒼太	2	鈴木 晴翔	2	横田 莉空	2	木内 舜湊
	3	庄司 凌功	3	遠藤 錦	3	山本 達稀	3	佐藤 和幸
	4	高橋 龍汰	4	菅野 暖真	4	鴨志田 隆人	4	内山 大聖
	5	佐藤 愛翔	5	渡部 結仁	5	—	5	—
	6	—	6	布施 舞桜	6	—	6	—
	7	—	7	舟山 晟叶	7	—	7	—
8	—	8	石崎 瑛也	8	—	8	—	

## 【予選リーグ】

Aブロック 22~24コート		1	2	3	勝点	順位
1	長井南中 A	/				
2	東根GITTA					
3	スマッシュクラブB					

試合順序 ①2:3 ②1:3 ③1:2

Bブロック 19~21コート		1	2	3	4	勝点	順位
1	富久山卓球クラブA	/					
2	金井中 A						
3	川西中 B						
4	小国中 B						

試合順序 ①2:3 ②1:4 ③2:4 ④1:3 ⑤3:4 ⑥1:2

Cブロック 16~18コート		1	2	3	4	勝点	順位
1	矢島中	/					
2	5star						
3	スマッシュクラブA						
4	長井南中 B						

試合順序 ①2:3 ②1:4 ③2:4 ④1:3 ⑤3:4 ⑥1:2

Dブロック 13~15コート		1	2	3	4	勝点	順位
1	東海クラブ A	/					
2	飯豊中						
3	最上中						
4	河北中 B						

試合順序 ①2:3 ②1:4 ③2:4 ④1:3 ⑤3:4 ⑥1:2

Eブロック 10~12コート		1	2	3	4	勝点	順位
1	河北中 A	/					
2	川西中 A						
3	白鷹中						
4	ほなみ卓球クラブA						

試合順序 ①2:3 ②1:4 ③2:4 ④1:3 ⑤3:4 ⑥1:2

Fブロック 7~9コート		1	2	3	4	勝点	順位
1	セントラル卓研	/					
2	ピンポン倶楽部						
3	富久山卓球クラブB						
4	東根GITTB						

試合順序 ①2:3 ②1:4 ③2:4 ④1:3 ⑤3:4 ⑥1:2

Gブロック 4~6コート		1	2	3	4	勝点	順位
1	天童二中	/					
2	ON E						
3	小国中 A						
4	金井中 B						

試合順序 ①2:3 ②1:4 ③2:4 ④1:3 ⑤3:4 ⑥1:2

【予選リーグ】

Hブロック 1~3コート				1	2	3	4	勝点	順位
1	雅	S	T	C	/				
2	長	井	北	中					
3	東	海	ク	ラ		ブ	B		
4	ほ	な	み	卓		球	ク	ラ	ブ

試合順序 ①2:3 ②1:4 ③2:4 ④1:3 ⑤3:4 ⑥1:2

【決勝トーナメント】

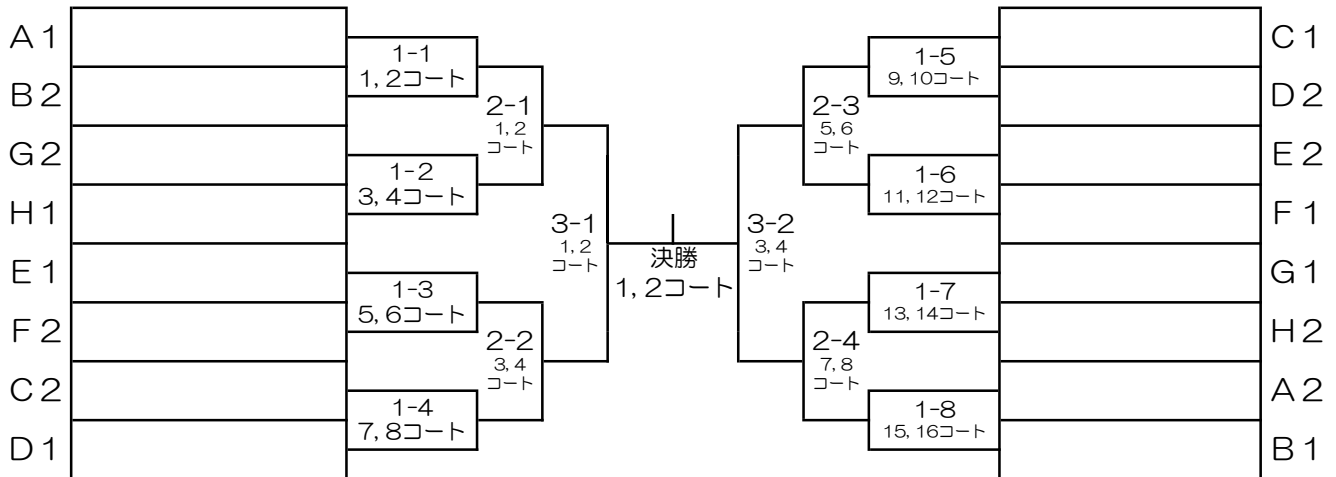

A	富久山卓球クラブA (福島)	1 苅宿 結衣	2 福田 紗也	3 大山 七聖	4 菅原 令那	5 —	6 —	7 —	8 —	
	葉山ジュニア (山形)	1 菊池 詩夢	2 渡辺 柚妃	3 笹原 和花	4 西尾 凜音	5 渡辺 梓妃	6 西尾 杏凜	7 —	8 —	
	小国中 (山形)	1 青木 帆花	2 木村 萌里	3 新澤 聖那	4 佐野 真菜佳	5 舟山 来瞳	6 高橋 乃愛	7 平田 花音	8 塩川 奈々江	
	B	RKstudio(栃木)	1 香取 海右	2 佐藤 紹心	3 森 捺萌	4 布施 さくら	5 吉原 世椰	6 —	7 —	8 —
		城北卓球スポーツ少年団 (山形)	1 高田 光莉	2 後藤 凜子	3 本間 結心果	4 田中 真子	5 —	6 —	7 —	8 —
		長井南中 (山形)	1 増田 莉杏	2 布施 望愛	3 高橋 桜来	4 後藤 咲良	5 大場 芹菜	6 大木 茉優	7 渡部 美優	8 渡部 真南
		ほなみクラブB (山形)	1 畠山 葉	2 関 麻椰	3 山川 琴音	4 海野 美馬	5 佐藤 優月	6 —	7 —	8 —
		C	河北中A (山形)	1 齋藤 愛月	2 馬場 香暖	3 矢作 穂花	4 佐藤 紫乃	5 武蔵 美月	6 —	7 —
白鷹中A (山形)			1 菊地 咲良	2 児玉 梨愛	3 佐藤 愛琉	4 槌谷 柚	5 土屋 菜の葉	6 —	7 —	8 —
宮内中 (山形)			1 佐藤 梨乃	2 竹田 美月	3 森山 昂音	4 佐藤 美羽	5 横山 凜	6 鈴木 初音	7 高橋 愛那	8 加藤 愛結花
金井中B (山形)			1 大阪 彩	2 三浦 鈴沙	3 清野 愛凼	4 大場 絢未	5 鈴木 優天	6 大木 歩海	7 —	8 —
D	金井中A (山形)		1 原田 優衣香	2 鈴木 美咲	3 栗原 愛理	4 小野 心暖	5 佐藤 柚杏	6 —	7 —	8 —
	川西中 (山形)		1 片倉 浩恵	2 木全 妃菜	3 坂部 詩音	4 舟山 愛凜	5 金子 陽真里	6 —	7 —	8 —
	セントラル卓研 (山形)		1 町田 ももか	2 横山 蓮衣	3 高橋 和心	4 熊坂 芽衣	5 —	6 —	7 —	8 —
	白鷹中B (山形)		1 鈴木 優花	2 衣袋 心遥	3 木村 咲笑	4 高橋 倅	5 —	6 —	7 —	8 —
	E	長井北中 (山形)	1 東海枝 茉希	2 飯澤 茉央	3 川上 琉月	4 佐野 瑞希	5 沼澤 綺那	6 亀井 清那	7 高橋 瑠璃	8 吉田 つばさ
		ほなみクラブA (山形)	1 粕谷 若那	2 齋藤 花	3 中澤 美悠	4 佐藤 杏南	5 穂積 陽向	6 —	7 —	8 —
		富久山卓球クラブB (福島)	1 角田 湖音	2 山河 りんか	3 遠宮 みのり	4 苅宿 未来	5 笹山 琴羽	6 —	7 —	8 —
		河北中B (山形)	1 和田 小都	2 矢萩 由惟	3 吉田 希愛	4 木嶋 葵結	5 —	6 —	7 —	8 —

【予選リーグ】

Aブロック 25~26コート

	1	2	3	勝点	順位
1	富久山卓球クラブ				
2	葉山ジュニア				
3	小国中				

試合順序 ①2:3 ②1:3 ③1:2

Bブロック 27~28,19~21コート

	1	2	3	4	勝点	順位
1	R K s t u d i o					
2	城北卓球スポーツ少年団					
3	長井南中					
4	ほなみクラブ B					

試合順序 ①2:3 ②1:4 ③2:4 ④1:3 ⑤3:4 ⑥1:2

Cブロック 28~29,22~24コート

	1	2	3	4	勝点	順位
1	河北中 A					
2	白鷹中 A					
3	宮内中					
4	金井中 B					

試合順序 ①2:3 ②1:4 ③2:4 ④1:3 ⑤3:4 ⑥1:2

Dブロック 30~31,27~29コート

	1	2	3	4	勝点	順位
1	金井中 A					
2	川西中					
3	セントラル卓研					
4	白鷹中 B					

試合順序 ①2:3 ②1:4 ③2:4 ④1:3 ⑤3:4 ⑥1:2

Eブロック 31~32,30~32コート

	1	2	3	4	勝点	順位
1	長井北中					
2	ほなみクラブ A					
3	富久山クラブ B					
4	河北中 B					

試合順序 ①2:3 ②1:4 ③2:4 ④1:3 ⑤3:4 ⑥1:2

【決勝トーナメント】

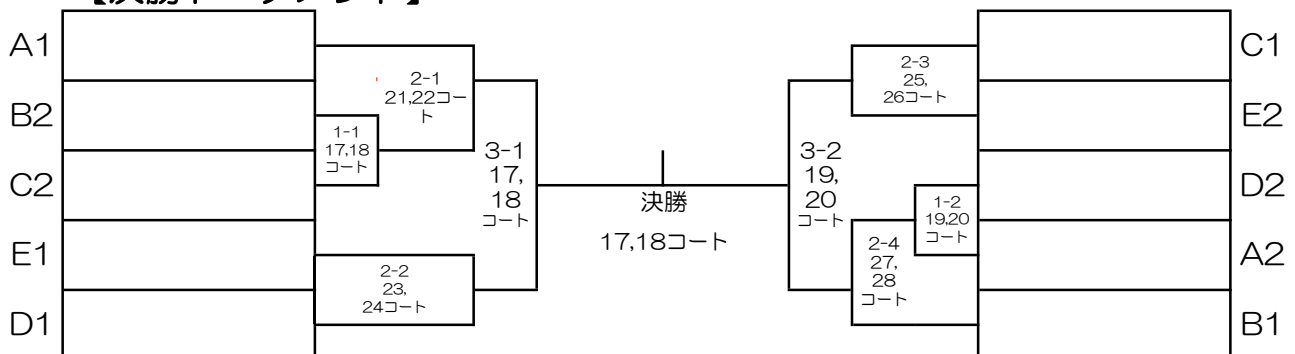

【予選リーグ】

Aブロック 10コート		1	2	3	4	勝点	順位
1	中本光太(宮城県工業)	/					
2	伊藤伶桜(O N E)		/				
3	渡辺史恩(置賜農業)			/			
4	梅津剛希(長井工業)				/		

試合順序 ①2:3 ②1:4 ③2:4 ④1:3 ⑤3:4 ⑥1:2

Bブロック 11コート		1	2	3	勝点	順位
1	鈴木颯汰(鈴木卓研)	/				
2	小林橙和(長井工業)		/			
3	佐原空太(置賜農業)			/		

試合順序 ①2:3 ②1:3 ③1:2

Cブロック 12コート		1	2	3	勝点	順位
1	佐藤侑大(黒崎中)	/				
2	田崎雄介(長井工業)		/			
3	星英真(O N E)			/		

試合順序 ①2:3 ②1:3 ③1:2

Dブロック 11コート		1	2	3	勝点	順位
1	相澤昊明(松山三本木)	/				
2	高梨旬(置賜農業)		/			
3	平賀大陽(O N E)			/		

試合順序 ①2:3 ②1:3 ③1:2

【決勝トーナメント】

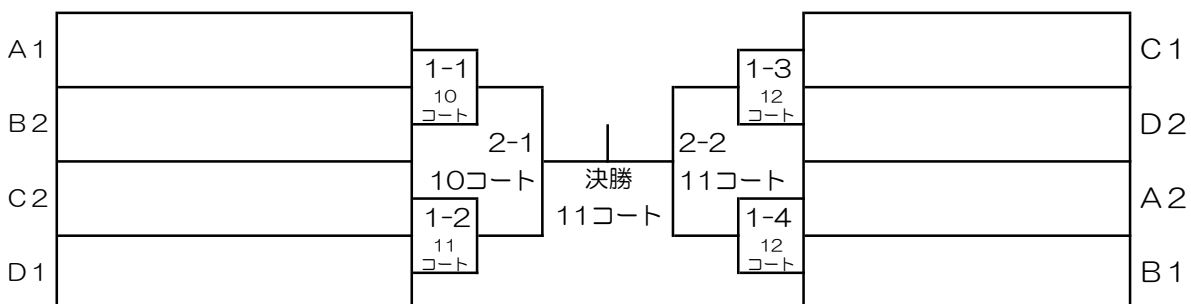

【予選リーグ】

Aブロック 15コート		1	2	3	4	勝点	順位
1	齋川陽咲 (RK studio)						
2	齋藤愛友 (九里学園)						
3	遠藤琴乃 (置賜農業)						
4	原田那緒 (九里学園)						

試合順序 ①2:3 ②1:4 ③2:4 ④1:3 ⑤3:4 ⑥1:2

Bブロック 16コート		1	2	3	4	勝点	順位
1	岡崎颯音 (松山三本木)						
2	中川里緒 (九里学園)						
3	伊藤寿々花 (小国高校)						
4	佐原葵 (置賜農業)						

試合順序 ①2:3 ②1:4 ③2:4 ④1:3 ⑤3:4 ⑥1:2

Cブロック 17コート		1	2	3	勝点	順位
1	加藤乃笑 (多賀クラブ)					
2	高橋暖心 (九里学園)					
3	鈴木美尋 (O N E)					

試合順序 ①2:3 ②1:3 ③1:2

Dブロック 17コート		1	2	3	勝点	順位
1	佐藤心海 (Quest新潟)					
2	星野美凧 (多賀クラブ)					
3	緒勝歩里 (九里学園)					

試合順序 ①2:3 ②1:3 ③1:2

【決勝トーナメント】

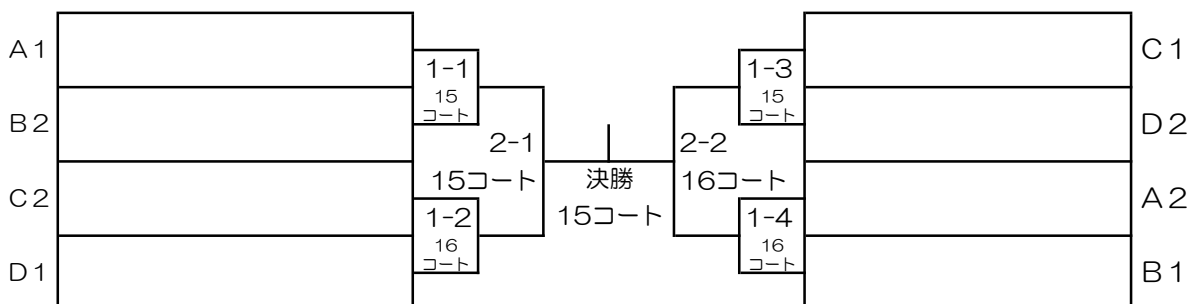

種目⑪一般男子シングルス

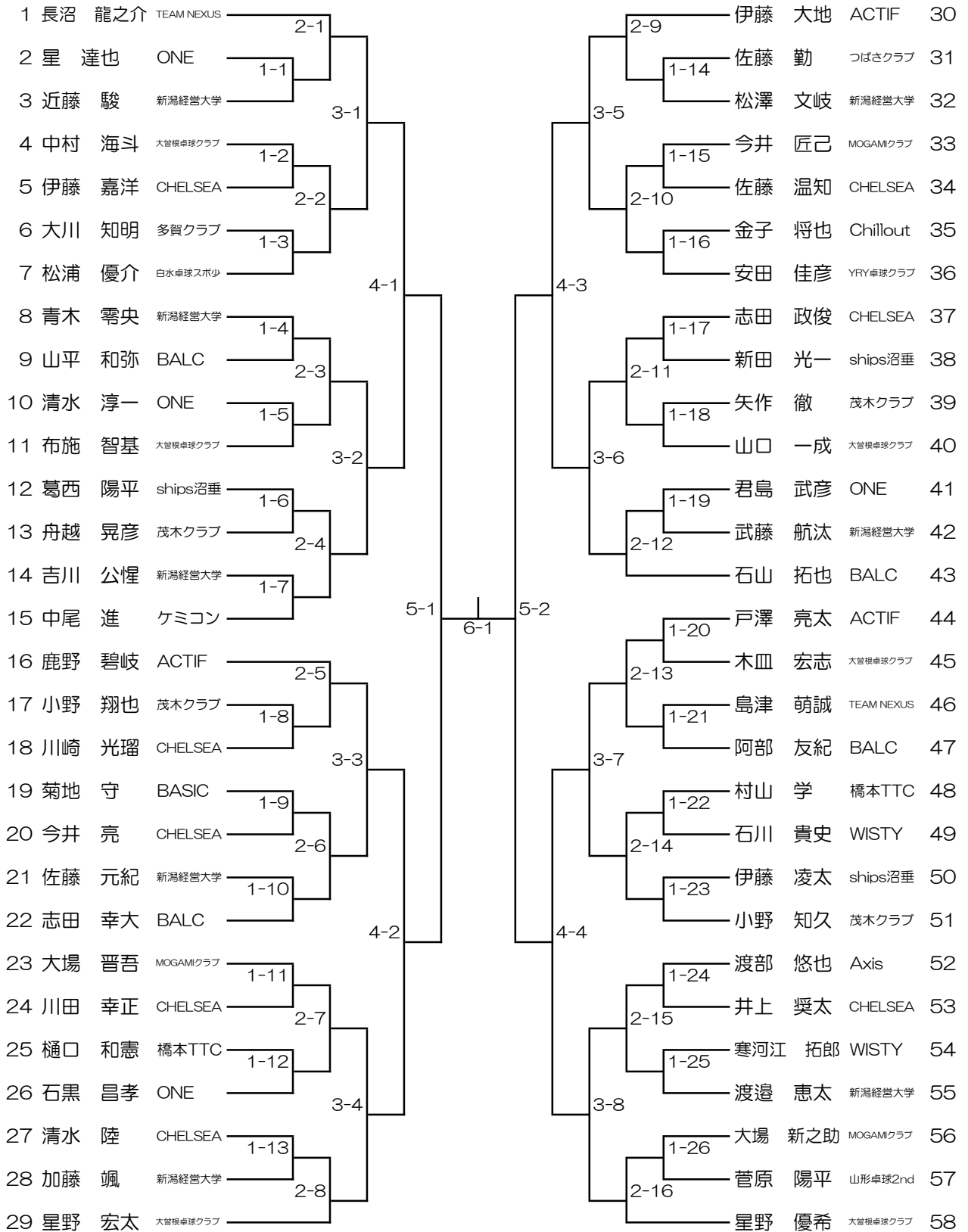



種目⑫ 一般女子シングルス 1/1

R6あやめ卓球大会  
令和6年6月22日・23日  
生涯学習プラザ体育館

13, 14コート		①	②	③	④	⑤	勝点	順位
①	情野 笑歩 (BASIC)	—	—	—	—	—		
②	深谷 結 (多賀クラブ)	—	—	—	—	—		
③	森山 海空 (新潟経営大学)	—	—	—	—	—		
④	近藤 美羽 (河北クラブ)	—	—	—	—	—		
⑤	齋藤 与枝子 (小国卓愛会)	—	—	—	—	—		

試合順序 ①2 : 5 ②1 : 4 ③3 : 5 ④2 : 4 ⑤1 : 3  
⑥4 : 5 ②2 : 3 ③1 : 5 ①3 : 4 ②1 : 2

TEAM NEXUS		新潟経営大学B		中山町役場		置賜農業高校	
A	1 舟 山 健 介	1 吉 川 公 惺	1 佐 藤 慎 悦	1 大 原 且 義			
	2 藁 科 宏 樹	2 森 山 海 空	2 東 海 林 礼 之	2 高 梨 旬			
	3 島 津 萌 誠	3 松 澤 文 岐	3 布 施 順 次	3 渡 辺 史 恩			
	4 長 沼 龍 之 介	4 近 藤 駿	4 小 野 勇 真	4 佐 原 空 太			
	5 —	5 加 藤 颯	5 —	5 —			
	6 —	6 —	6 —	6 —			

大曾根クラブ		CHELSEA (B)		ONE-A	
B	1 中 村 海 斗	1 佐 藤 温 知	1 星 英 真		
	2 星 野 優 希	2 井 上 奨 太	2 平 賀 大 陽		
	3 布 施 智 基	3 今 井 亮	3 伊 藤 伶 桜		
	4 山 口 一 成	4 川 崎 光 瑠	4 安 達 勇 月		
	5 星 野 宏 太	5 清 水 陸	5 星 達 也		
	6 —	6 —	6 —		

ACTIF		新潟経営大学A		ONE-Z	
C	1 伊 藤 大 地	1 青 木 零 央	1 清 水 淳 一		
	2 石 山 拓 也	2 渡 邊 恵 太	2 戸 田 昇 平		
	3 戸 澤 亮 太	3 武 藤 航 汰	3 中 尾 進		
	4 鹿 野 碧 岐	4 佐 藤 元 紀	4 君 島 武 彦		
	5 —	5 —	5 松 本 治		
	6 —	6 —	6 —		

CHELSEA (A)		Chillout		茂木クラブ	
D	1 志 田 政 俊	1 国 分 光 太 郎	1 小 野 知 久		
	2 伊 藤 嘉 洋	2 金 子 将 也	2 舟 越 晃 彦		
	3 川 田 幸 正	3 高 橋 吉 輝	3 矢 作 徹		
	4 大 河 原 剛 史	4 石 黒 昌 孝	4 小 野 翔 也		
	5 —	5 菅 野 麻 於	5 齊 藤 司 憲		
	6 —	6 —	6 小 林 将 隆		

【予選リーグ】

Aブロック 1~3コート		1	2	3	4	勝点	順位
1	TEAM NEXUS						
2	新潟経営大学B						
3	中山町役場						
4	置賜農業高校						

試合順序 ①2:3 ②1:4 ③2:4 ④1:3 ⑤3:4 ⑥1:2

Bブロック 4~6コート		1	2	3	勝点	順位
1	大曽根クラブ					
2	CHELSEA (B)					
3	O N E - A					

試合順序 ①2:3 ②1:3 ③1:2

Cブロック 4~6コート		1	2	3	勝点	順位
1	A C T I F					
2	新潟経営大学A					
3	O N E - Z					

試合順序 ①2:3 ②1:3 ③1:2

Dブロック 7,8コート		1	2	3	勝点	順位
1	CHELSEA (A)					
2	C h i l l o u t					
3	茂木クラブ					

試合順序 ①2:3 ②1:3 ③1:2

【決勝トーナメント】

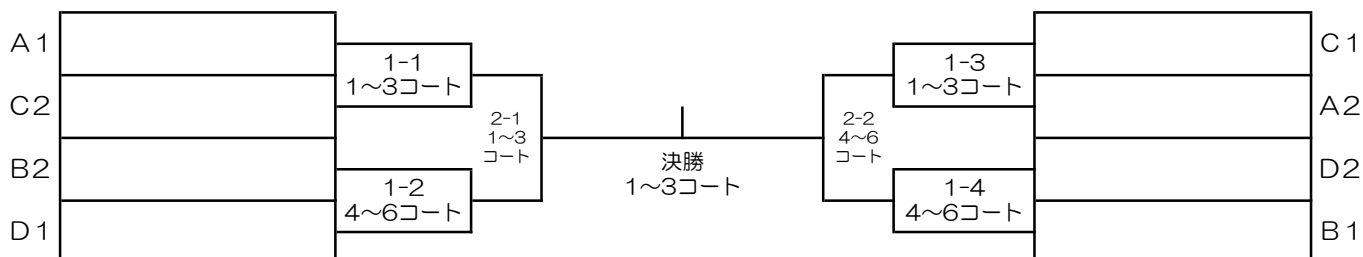

A	鈴木卓研		てらちゃんず		九里学園高等学校		TEAM OKITAMA	
	1	鈴木真理	1	松田由香	1	高橋暖心	1	関真琳
	2	長谷川円香	2	加藤美穂	2	中川理緒	2	関梨花
	3	横山由葵	3	須貝実里	3	齋藤愛友	3	齋藤ひまり
	4	鈴木愛衣	4	寺岡結生	4	緒勝歩里	4	鈴木美尋
	5	—	5	—	5	原田那緒	5	—
6	—	6	—	6	—	6	—	
B	BASIC		多賀クラブ		TEAM NEXUS			
	1	情野笑歩	1	深谷結	1	高橋幸子		
	2	児玉彩乃	2	加藤乃笑	2	峯田亜紀		
	3	佃千里	3	星野美凧	3	松本幸子		
	4	近藤美羽	4	嶋崎唯	4	伊藤知佳		
	5	—	5	加藤幸恵	5	加藤真希子		
6	—	6	—	6	—			

【予選リーグ】

Aブロック 9~11コート		1	2	3	4	勝点	順位
1	鈴木卓研	\					
2	てらちゃんず						
3	九里学園高等学校						
4	TEAM OKITAMA						

試合順序 ①2:3 ②1:4 ③2:4 ④1:3 ⑤3:4 ⑥1:2

Bブロック 12~13コート		1	2	3	勝点	順位
1	BASIC	\				
2	多賀クラブ					
3	TEAM NEXUS					

試合順序 ①2:3 ②1:3 ③1:2

【決勝トーナメント】

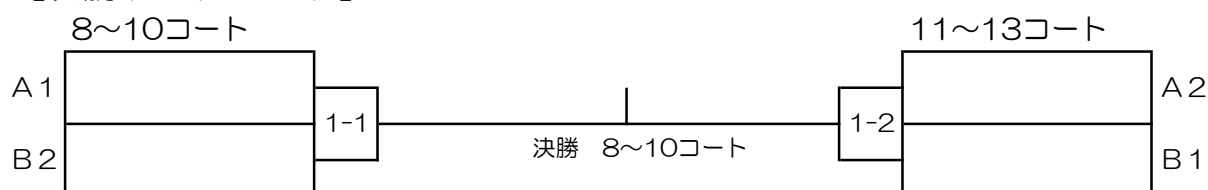

第1日目 あやめ大会 タイムテーブル

R6.22

時間	9			10			11			12			13			14			15			16			17			18	時間			
	分	00	20	40	00	20	40	00	20	40	00	20	40	00	20	40	00	20	40	00	20	40	00	20	40	00	分					
試合数	1	2	3	4	5	6	7	8	9	10	11	12	13	14	15	16	17	18	19	20	21	22	23	24	25	26	27	28				
コ ー ト 番 号	1	男子	男子	男子	男子	男子	男子団体 決勝T 1回戦	男子団体 決勝T 2回戦	男子団体 決勝T準決勝 5ゲームズマッチ			男子団体 決勝T決勝 5ゲームズマッチ			2-27	2-43	2-59	3-11	3-27	4-1										1		
	2														2-28	2-44	2-60	3-12	3-28	4-2										2		
	3	H①	H②	H③	H④	H⑤	H⑥	男子団体 決勝T 1回戦	男子団体 決勝T 2回戦	男子団体 決勝T準決勝 5ゲームズマッチ			1-53	1-67	2-13	2-29	2-45	2-61	3-13	3-29	4-3	5-1	6-1								3	
	4	男子	男子	男子	男子	男子	男子	男子団体 決勝T 1回戦	男子団体 決勝T 2回戦	男子団体 決勝T準決勝 5ゲームズマッチ			1-54	1-68	2-14	2-30	2-46	2-62	3-14	3-30	4-4	5-2										4
	5							男子団体 決勝T 1回戦	男子団体 決勝T 2回戦	1-17	1-29	1-41	1-55	2-1	2-15	2-31	2-47	2-63	3-15	3-31	4-5	5-3	6-2								5	
	6	G①	G②	G③	G④	G⑤	G⑥	男子団体 決勝T 1回戦	男子団体 決勝T 2回戦	1-18	1-30	1-42	1-56	2-2	2-16	2-32	2-48	2-64	3-16	3-32	4-6	5-4										6
	7	男子	男子	男子	男子	男子	男子	男子団体 決勝T 1回戦	男子団体 決勝T 2回戦	1-19	1-31	1-43	1-57	2-3	2-17	2-33	2-49	3-1	3-17			4-7									7	
	8							男子団体 決勝T 1回戦	男子団体 決勝T 2回戦	1-20	1-32	1-44	1-58	2-4	2-18	2-34	2-50	3-2	3-18			4-8									8	
	9	F①	F②	F③	F④	F⑤	F⑥	男子団体 決勝T 1回戦		1-1	1-9	1-21	1-33	1-45	1-59	2-5	2-19	2-35	2-51	3-3	3-19			4-9							9	
	10	男子	男子	男子	男子	男子	男子	男子団体 決勝T 1回戦		1-2	1-10	1-22	1-34	1-46	1-60	2-6	2-20	2-36	2-52	3-4	3-20			4-10							10	
	11							男子団体 決勝T 1回戦		1-3	1-11	1-23	1-35	1-47	1-61	2-7	2-21	2-37	2-53	3-5	3-21			4-11	5-5						11	
	12	E①	E②	E③	E④	E⑤	E⑥	男子団体 決勝T 1回戦		1-4	1-12	1-24	1-36	1-48	1-62	2-8	2-22	2-38	2-54	3-6	3-22			4-12	5-6	6-3	7-1	8-1			12	
	13	男子	男子	男子	男子	男子	男子	男子団体 決勝T 1回戦		1-5	1-13	1-25	1-37	1-49	1-63	2-9	2-23	2-39	2-55	3-7	3-23			4-13	5-7						13	
	14							男子団体 決勝T 1回戦		1-6	1-14	1-26	1-38	1-50	1-64	2-10	2-24	2-40	2-56	3-8	3-24			4-14	5-8	6-4	7-2				14	
	15	D①	D②	D③	D④	D⑤	D⑥	男子団体 決勝T 1回戦		1-7	1-15	1-27	1-39	1-51	1-65	2-11	2-25	2-41	2-57	3-9	3-25			4-15							15	
	16	男子	男子	男子	男子	男子	男子	男子団体 決勝T 1回戦		1-8	1-16	1-28	1-40	1-52	1-66	2-12	2-26	2-42	2-58	3-10	3-26			4-16							16	
	17									女子団体 決勝T 1回戦	女子団体 決勝T準決勝 5ゲームズマッチ	女子団体 決勝T決勝 5ゲームズマッチ			2-27	3-1															17	
	18	C①	C②	C③	C④	C⑤	C⑥									2-28	3-2														18	
	19	男子	男子	男子	男子	男子	男子	女子	女子	女子	女子団体 決勝T 1回戦	女子団体 決勝T準決勝 5ゲームズマッチ			1-45	1-59	2-13	2-29	3-3	4-1	5-1	6-1	7-1								19	
	20										女子団体 決勝T 1回戦	女子団体 決勝T準決勝 5ゲームズマッチ			1-46	1-60	2-14	2-30	3-4	4-2												20
	21	B①	B②	B③	B④	B⑤	B⑥	B④	B⑤	B⑥	女子団体 決勝T 2回戦	1-9	1-21	1-33	1-47	2-1	2-15	2-31	3-5	4-3	5-2	6-2										21
	22	男子	男子	男子				女子	女子	女子	女子団体 決勝T 2回戦	1-10	1-22	1-34	1-48	2-2	2-16	2-32	3-6	4-4											22	
	23										女子団体 決勝T 2回戦	1-11	1-23	1-35	1-49	2-3	2-17		3-7												23	
	24	A①	A②	A③				C④	C⑤	C⑥	女子団体 決勝T 2回戦	1-12	1-24	1-36	1-50	2-4	2-18		3-8												24	
	25	女子		女子		女子					女子団体 決勝T 2回戦	1-13	1-25	1-37	1-51	2-5	2-19		3-9												25	
	26	A①		A②		A③					女子団体 決勝T 2回戦	1-14	1-26	1-38	1-52	2-6	2-20		3-10												26	
	27	女子		女子		女子		女子	女子	女子	女子団体 決勝T 2回戦	1-15	1-27	1-39	1-53	2-7	2-21		3-11	4-5											27	
	28	B①	女子	B②	女子	B③	女子				女子団体 決勝T 2回戦	1-16	1-28	1-40	1-54	2-8	2-22		3-12	4-6	5-3										28	
	29		C①		C②		C③	D④	D⑤	D⑥	1-1	1-5	1-17	1-29	1-41	1-55	2-9	2-23		3-13	4-7										29	
	30	女子		女子		女子		女子	女子	女子	1-2	1-6	1-18	1-30	1-42	1-56	2-10	2-24		3-14	4-8	5-4									30	
	31	D①	女子	D②	女子	D③	女子				1-3	1-7	1-19	1-31	1-43	1-57	2-11	2-25		3-15											31	
	32		E①		E②		E③	E④	E⑤	E⑥	1-4	1-8	1-20	1-32	1-44	1-58	2-12	2-26		3-16											32	

⇒ 団体戦

⇒ 個人戦

第2日目 あやめ大会 タイムテーブル

R6.6.23

時間		9			10			11			12			13			14			15			16			時間			
分		00	20	40	00	20	40	00	20	40	00	20	40	00	20	40	00	20	40	00	20	40	00	20	40	00	20	40	分
コート	種目	1	2	3	4	5	6	7	8	9	10	11	12	13	14	15	16	17	18	19	20	21	22	23	24	コート			
1	一般男子団体	A2-3		A2-4		A3-4		1-1	1-3	2-1	決勝	一般男	1-1	1-10	1-19	2-2	2-11								1				
2		& A1-4		& A1-3		& A1-2							1-2	1-11	1-20	2-3	2-12	3-4											
3		B2-3		B1-3		B1-2		1-2	1-4	2-2					1-3	1-12	1-21	2-4	2-13	3-5	4-1							3	
4		& C2-3		& C1-3		& C1-2					1-4		1-13	1-22	2-5	2-14	3-6	4-2	5-1	決勝									
5		D2-3		D1-3		D1-2									1-5	1-14	1-23	2-6	2-15	3-7	4-3	5-2						5	
6															1-6	1-15	1-24	2-7	2-16	3-8	4-4							6	
7															1-7	1-16	1-25	2-8	3-1									7	
8															1-8	1-17	1-26	2-9	3-2									8	
9	一般女子団体	A2-3		A2-4		A3-4		1-1	決勝				高校男	A2-3	A1-4	A2-4	A1-3	A3-4	A1-2	1-1	2-1					10			
10		& A1-4		& A1-3		& A1-2				1-2					B2-3	B1-3	B1-2	D1-3	D2-3	D1-2	1-2	2-2	決勝					11	
11		B2-3		B1-3		B1-2								C2-3	C1-3	C1-2					1-3	1-4						12	
12															2-5	3-5	1-3	2-3	3-4									13	
13													1-4	2-4	4-5	1-5	1-2									14			
14	4年男子	A2-3	A1-4	A2-4	A1-3	A3-4	A1-2	1-1	1-2	2-1	決勝	高校女	A2-3	A1-4	A2-4	A1-3	A3-4	A1-2	1-1	1-3	2-1	決勝				15			
15		B2-3	B1-3	B1-2	C2-3	C1-3	C1-2	1-3	1-4	2-2			B2-3	B1-4	B2-4	B1-3	B3-4	B1-2	1-2	1-4	2-2						16		
16		D2-3	D1-3	D1-2				下1-1	下2-1	下2-2	下決勝			C2-3	C1-3	C1-2	D1-3	D2-3	D1-2									17	
17	4年女子	A2-3	A1-4	A2-4	A1-3	A3-4	A1-2	1-1	1-2	2-1	3-1															18			
18		B2-3	B1-4	B2-4	B1-3	B3-4	B1-2	1-3	1-4	2-2																	19		
19		C2-3	C1-3	C1-2	D1-3	D2-3	D1-2	1-5	1-6	2-3	3-2	決勝															20		
20		E2-3	E1-3	E1-2	F2-3	F1-3	F1-2	1-7	1-8	2-4																		21	
21		G2-3	G1-3	G1-2	H2-3	H1-3	H1-2	下1-1	下2-1	下2-2	下3-1	下決勝																22	
22	5.6年男子	A2-3	A1-4	A2-4	A1-3	A3-4	A1-2	下1-2	下2-3	下2-4	下3-2																23		
23		B2-3	B1-3	B1-2	C2-3	C1-3	C1-2	1-1	2-1	2-2	3-1																24		
24		D1-3	D2-3	D1-2	E2-3	E1-3	E1-2	2-3	2-4	3-2	4-1	決勝																25	
25		F2-3	F1-3	F1-2	G2-3	G1-3	G1-2	2-5	2-6	3-3	4-2																	26	
26	5.6年女子	H2-3	H1-3	H1-2	I2-3	I1-3	I1-2	1-2	2-7	3-4																	27		
27		A2-3	A1-4	A2-4	A1-3	A3-4	A1-2	下1-1	下2-1	下2-2	下3-1	下決勝																28	
28		B2-3	B1-3	B1-2	C2-3	C1-3	C1-2	下1-2	下2-3	下2-4	下3-2																	29	
29		D1-3	D2-3	D1-2	E2-3	E1-3	E1-2	1-1	2-1	2-2	3-1																	30	
30								1-2	2-3	2-4	3-2	決勝																31	
31								下1-1	下2-1	下決勝																		32	
32							下1-2	下2-2																			32		
時間		9			10			11			12			13			14			15			16			時間			
分		00	20	40	00	20	40	00	20	40	00	20	40	00	20	40	00	20	40	00	20	40	00	20	40	分			

	締切				締切	
	25コート	24コート	9コート	8コート		
	26コート	23コート	10コート	7コート		
	27コート	22コート	11コート	6コート		
	28コート	21コート	12コート	5コート		
	29コート	20コート	13コート	4コート		
	30コート	19コート	14コート	3コート		
	31コート	18コート	15コート	2コート		
受付	32コート	17コート	16コート	1コート		