

第21回卓球王国杯卓球大会結果表

期 日
会 場

令和6年3月16日(土)20 (水・祝)
南陽市民体育館

NO	種 目	第 1 位	第 2 位	第 3 位	第 3 位	備 考
1	カブ男子シングルス	高山 莉生 (双葉クラブ)	村上 史也 (南光ジュニア)	日下 昂大 (南光ジュニア)	今野 駿介 (長井ジュニア)	参加者 23 名
2	カブ女子シングルス	芳賀 紬月 (新大クラブ)	阿部 世愛 (仙台卓球スポーツクラブ)	越澤 莉愛 (つばめジュニア)	栗田茉莉花 (日新クラブ)	参加者 34 名
3	ホープス男子シングルス	丸山 俐久 (つばめジュニア)	伊藤龍ノ助 (つばめジュニア)	阿部 粹和 (新大クラブ)	渋間 陽向 (セントラル卓研)	参加者 33 名
4	ホープス女子シングルス	袖山 陽凧 (新潟卓球ラボ)	阿部 永愛 (仙台卓球スポーツクラブ)	高橋 莉乃 (屋代スポーツ少年団)	高橋 優妃 (余目スポーツ少年団)	参加者 30 名
5	カデット男子シングルス	木村 眞大 (やくわクラブ)	長本 有生 (早実ジュニア)	深松 奏汰 (余目中学校)	向尾 幸村 (あゆりジュニア)	参加者 273 名
6	カデット女子シングルス	小野 美麗 (日新クラブ)	樋口 叶子 (やくわクラブ)	金子 咲千 (つばめジュニア)	熊坂 芽衣 (沖郷中学校)	参加者 157 名
7	ジュニア男子シングルス	橋本理陽人 (郡山ふれあい)	佐藤 初興 (あゆりジュニア)	高橋 昌也 (米沢中央高校)	加藤 優真 (山形南高校)	参加者 111 名
8	ジュニア女子シングルス	木皿 海月 (山形学院高校)	清水 希美 (米沢中央高校)	伊藤 つばき (山形学院高校)	齋藤 倅裳 (鶴岡南北高校)	参加者 58 名
9	オープン男子シングルス	田澤 諒 (TREXS)	須藤 豊 (TREXS)	佐藤 祥太 (千円チャーシュー)	前田 峻 (TREXS)	参加者 101 名
10	オープン女子シングルス	本間 柚衣 (TREXS)	須田 歩実 (TREXS)	中島 花厘 (つばさクラブ)	五十嵐碧美 (つばさクラブ)	参加者 17 名
11	オープン男子団体	TREXS A (西村山地区)	TREXS B (西村山地区)	チームTAKATO (福島県)	つばさクラブ (置賜地区)	参加者 51 組
12	オープン女子団体	TREXS (西村山地区)	惺山高校 (山形地区)	Y. C (山形地区)	山形学院高校A (山形地区)	参加者 20 組

カブ男子シングルス

※予選 1・2 位が決勝トーナメント

※予選 3ゲームマッチ、決勝トーナメント 5ゲームマッチ

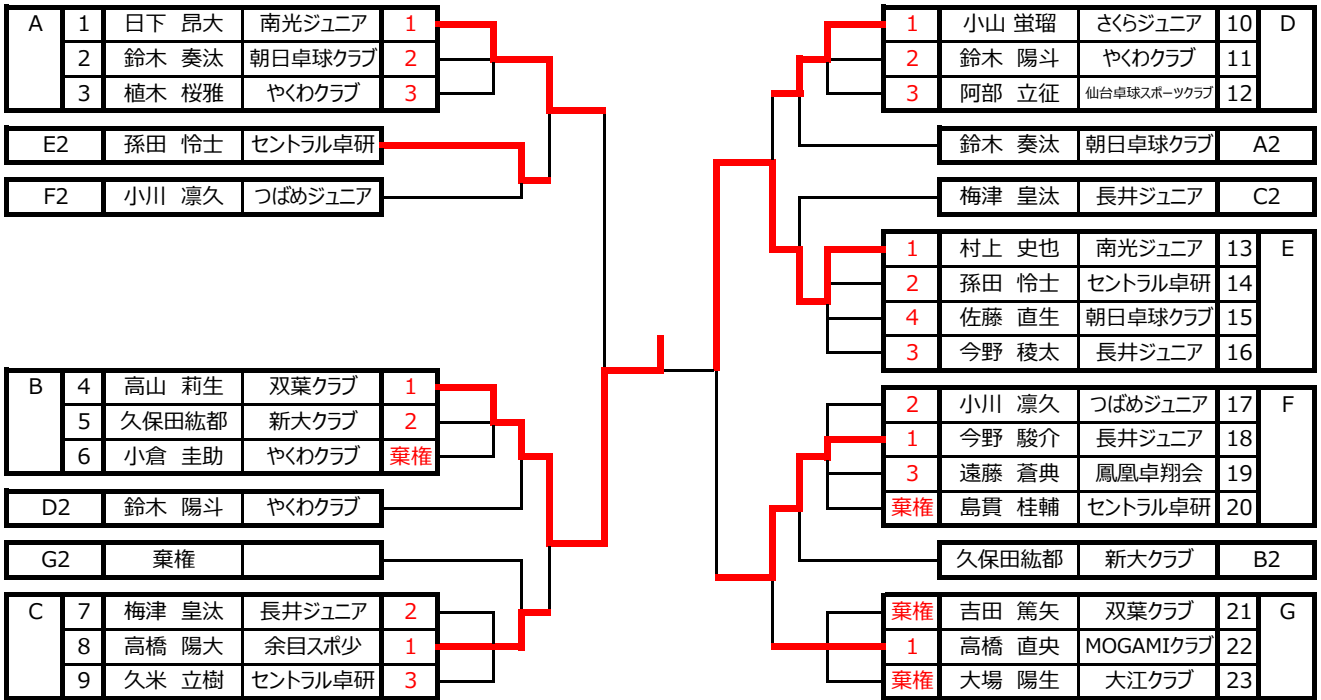

カブ女子シングルス

※予選 1・2 位が決勝トーナメント

※予選 3ゲームマッチ、決勝トーナメント 5ゲームマッチ

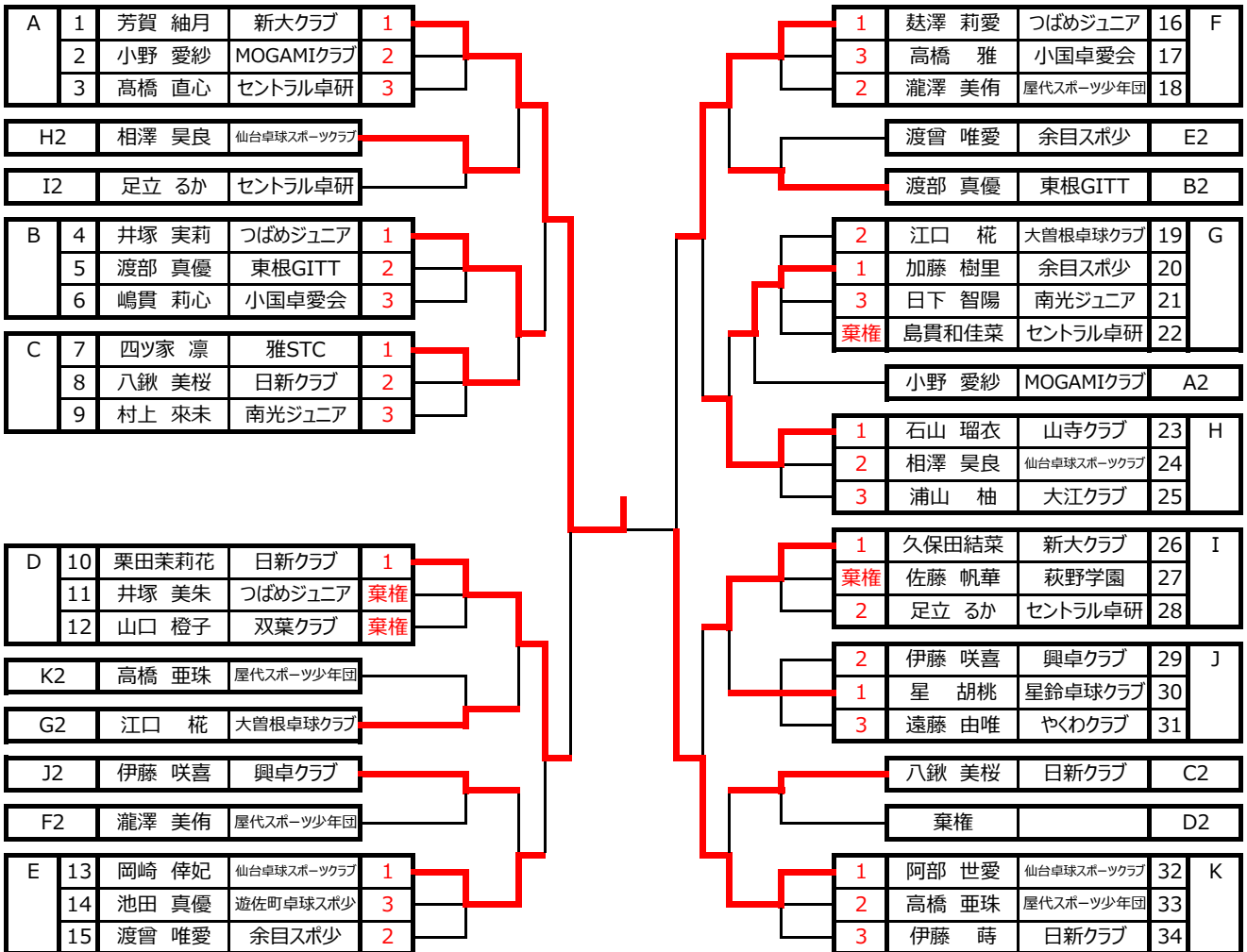

ホープス男子シングルス

※予選 1・2位が決勝トーナメント

※予選 3ゲームマッチ、決勝トーナメント 5ゲームマッチ

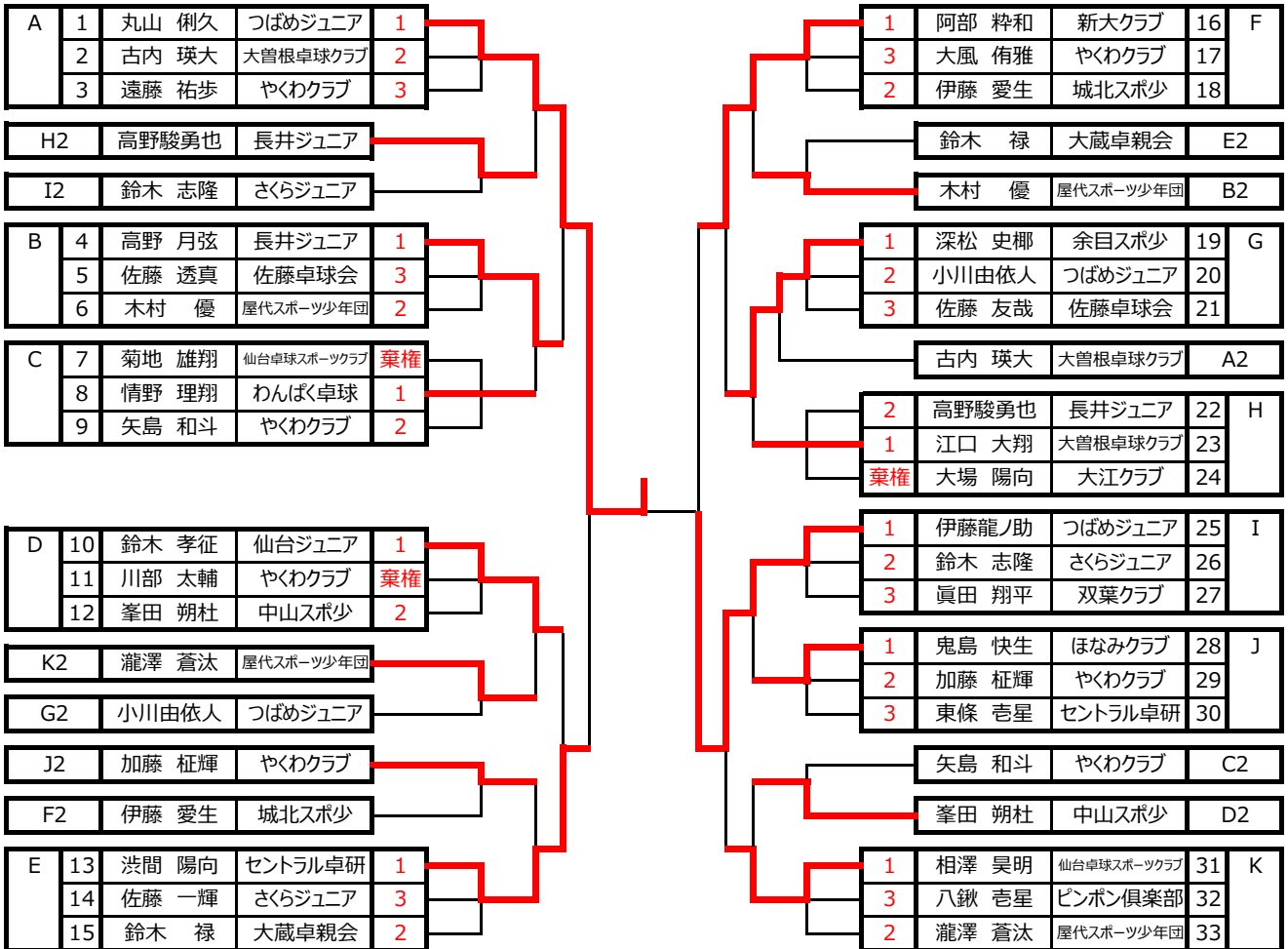

ホープス女子シングルス

※予選 1・2位が決勝トーナメント

※予選 3ゲームマッチ、決勝トーナメント 5ゲームマッチ

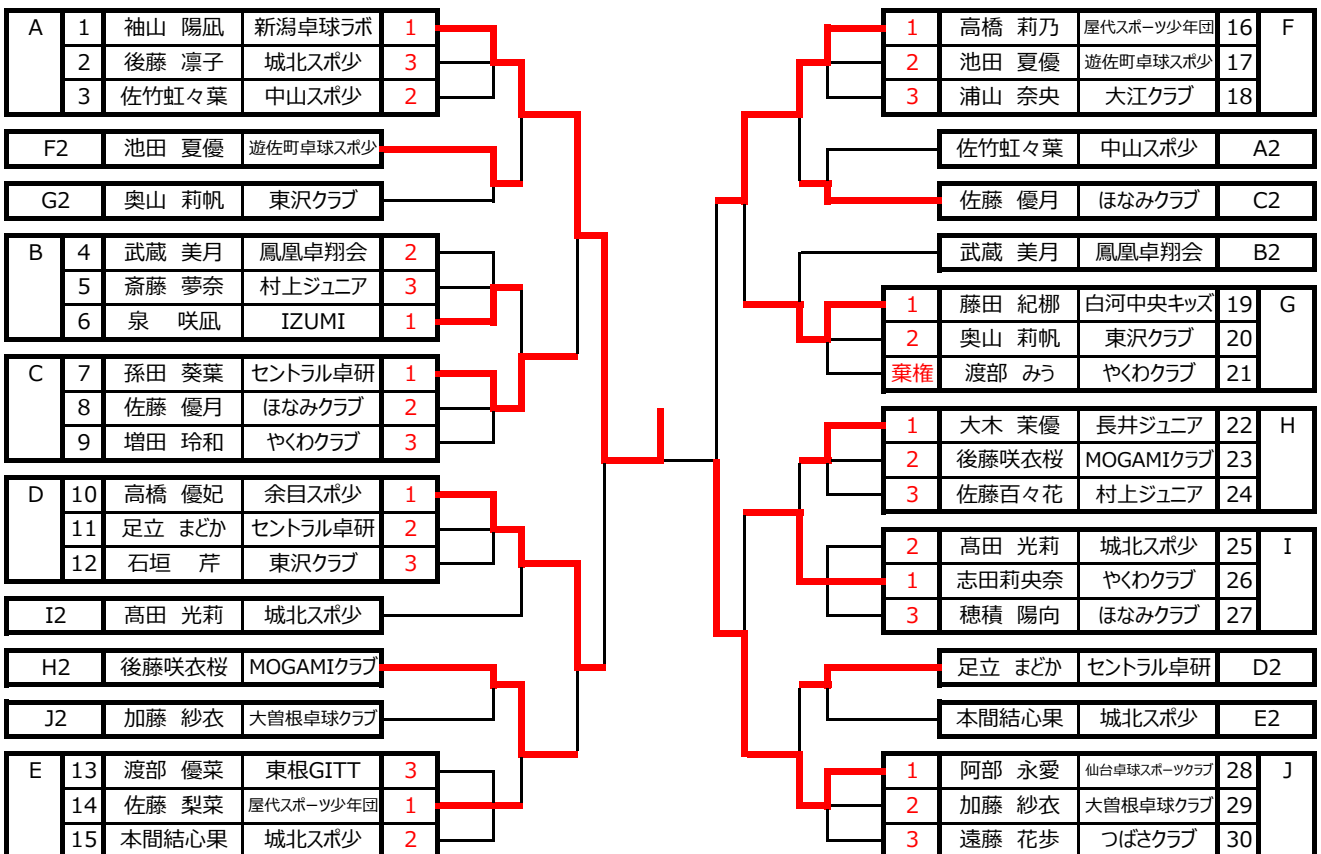

カデット男子シングルス (1)

※予選 1 位が決勝トーナメント

※予選 3 ゲームマッチ、決勝トーナメント 5 ゲームマッチ

1	1	長本 有生	早実ジュニア	1	A	B	1	堀 凱生斗	つばめジュニア	70	24
	2	金沢 龍斗	山形九中	2			2	高橋 蓮	山形四中	71	
	3	今井 響也	白鷹中	3			3	鈴木 颯真	高畠中	72	
2	4	佐藤 心斗	雅STC	1	A	B	棄権	山口 梁太	双葉クラブ	73	25
	5	安達 優	山形十中	2			2	齋藤 優太	白鷹中	74	
	6	八俣 新志	日新クラブ	3			1	宮嶋 准一	米沢四中	75	
3	7	大津 壮亮	長井南中	1	A	B	棄権	里 泰成	鶴岡NJA	76	26
	8	峯田 樹	山形一中	2			2	本間 心結	飯豊中	77	
	9	土屋 蒼人	高畠中	3			1	逸見 更央	山形一中	78	
4	10	川口 真人	さくらジュニア	1	A	B	1	高橋 龍斗	山形十中	79	27
	11	戸田 依吹	沖郷中	3			2	阿部 昴	ほなみクラブ	80	
	12	古内 勇伍	山形二中	2			3	池田 和弥	雅STC	81	
5	13	足立 晴哉	米沢四中	1	A	B	1	佐竹 陽向	大江中	82	28
	14	本郷 雄星	山形九中	3			3	武田 皇希	中山中	83	
	15	本間 漣	ほなみクラブ	2			2	月本 多穂	山形九中	84	
6	16	相馬 悠希	天童二中	1	A	B	棄権	梅津 栄汰	やくわクラブ	85	29
	17	嶋貴 天心	飯豊中	棄権			2	山口 瑛久	飯豊中	86	
	18	菅原 夏輝	陵南中	2			1	波多野敬梧	セントラル卓研	87	
7	19	青木 遼	5star	1	A	B	2	鈴木 晴翔	長井北中	88	30
	20	齋藤心於生	小国中	3			3	大地 柚希	沖郷中	89	
	21	真島 礼吾	城北スポ少	2			1	遠藤 悠真	T1クラブ	90	
8	22	伊藤 星夢	最上中学校	1	A	B	1	阿部ゆう輝	ほなみクラブ	91	31
	23	阿部 斗和	山形十中	3			2	山口 廉輔	白鷹中	92	
	24	佐藤 孔明	宮内中学校	2			3	宮阪 珀音	宮内中学校	93	
9	25	大谷 龍世	酒田三中	1	A	B	1	谷田部千瑛	山形二中	94	32
	26	大木 創太	白鷹中	3			棄権	森岡琥太郎	山形九中	95	
	27	江本 充輝	川西中	2			2	池田 真暉	陵南中	96	
10	28	鈴木 悠輔	高畠中	1	A	B	1	佐藤 暉	朝日卓球クラブ	97	33
	29	三澤 凜太	山形十中	2			2	浦山 竣成	山形十中	98	
	30	高橋 由誠	ほなみクラブ	3			3	小形緋呂斗	高畠中	99	
11	31	青木 耕介	やくわクラブ	1	A	B	1	遠藤 嵩英	仙台ジュニア	100	34
	32	遠藤康羽介	山形九中	3			2	佐藤 蒼真	城北スポ少	101	
	33	佐藤 詢	高楯中クラブ	2			3	今 葵生	小国中	102	
12	34	白幡 友元	双葉クラブ	1	A	B	1	後藤 巧成	やくわクラブ	103	35
	35	奥山 善紀	宮内中学校	棄権			2	設楽 文埜	山形四中	104	
	36	嶋貴 絢心	小国中	2			3	石澤倅一朗	宮内中学校	105	
13	37	本山 想	山形九中	1	A	B	3	杉山貴太郎	ピンポン倶楽部	106	36
	38	山田 皓太	高畠中	3			1	増川 暁斗	鳳凰卓球会	107	
	39	戸田 千博	山形四中	2			2	宮脇 健吾	山形二中	108	
14	40	原田 泰地	ピンポン倶楽部	1	A	B	1	会田 昊生	陵南中	109	37
	41	衣袋 暖人	白鷹中	3			棄権	山崎 翔真	山形十中	110	
	42	加藤 大貴	雅STC	2			棄権	平 蒼人	米沢四中	111	
15	43	深谷 琉衣	あゆりジュニア	1	A	B	1	高橋 龍矢	大曾根卓球クラブ	112	38
	44	高橋 虹介	山形十中	棄権			2	高橋 康介	白鷹中	113	
	45	島貴 杜和	セントラル卓研	2			棄権	村山 蒼空	雅STC	114	
16	46	丹野利暁翔	T1クラブ	1	A	B	3	佐藤 星来	高畠中	115	39
	47	芳賀暹一郎	ほなみクラブ	2			1	椎名 孝太	陵南中	116	
	48	石川 結士	黄金スポ少	棄権			2	川上 白亜	小国中	117	
17	49	水間誠之介	柏五中	1	A	B	1	大川 慧	酒田一中	118	40
	50	梅津 颯助	飯豊中	3			2	大沼 珀人	最上中学校	119	
	51	日下部晃生	山形二中	2			3	鈴木 誓来	山形一中	120	
18	52	金子 陽智	やくわクラブ	1	A	B	1	深松 生真	余目スポ少	121	41
	53	渡邊華之丞	陵南中	3			2	渡部 結仁	長井北中	122	
	54	丹 七惺	中山中	2			3	菊地 優斗	山形一中	123	
19	55	遠藤 颯翔	山形九中	2	A	B	1	佐藤 文信	山形十中	124	42
	56	菊地 旺輝	大江中	1			2	金子 翔音	山形九中	125	
	57	原田 華斗	川西中	3			3	橘 悠宇	酒田四中	126	
20	58	野村 昌汰	鶴岡三中	1	A	B	2	高橋 朔弥	川西中	127	43
	59	吉田 湊輝	沖郷中	2			3	伊藤 陸	高畠中	128	
	60	高橋 柊佑	米沢四中	3			1	佐藤 晴太	ほなみクラブ	129	
21	61	高橋 一平	高畠中	1	A	B	1	遠藤 由悠	大石田中	130	44
	62	木村 奏音	飯豊中	棄権			2	伊藤 陸	飯豊中	131	
	63	長谷川恭平	山形一中	2			3	梅津 春吾	長井南中	132	
22	64	大場 元貴	最上中学校	1	A	B	1	向尾 幸村	あゆりジュニア	133	45
	65	宇野 友翔	白鷹中	棄権			3	佐藤 緋色	沖郷中	134	
	66	富永 歩群	長井南中	2			2	佐藤 煌生	高楯中クラブ	135	
23	67	鈴木 卓弥	仙台ジュニア	1	A	B	67	鈴木 卓弥	仙台ジュニア	1	
	68	佐藤 大地	山形十中	3			68	佐藤 大地	山形十中	3	
	69	木内 舜湊	ほなみクラブ	2			69	木内 舜湊	ほなみクラブ	2	

カデット男子シングルス (2)

※予選 1 位が決勝トーナメント

※予選 3 ゲームマッチ、決勝トーナメント 5 ゲームマッチ

46	136	木村 真大	やくわクラブ	1	B	1	深松 奏汰	余目中	205	69	
	137	村山 巧飛	天童二中	棄権			3	古内 優	山形九中		206
	138	伊藤 駿佑	ピンポン倶楽部	2			2	黒木 新太	山形一中		207
47	139	奥山 紘賢	宮内中学校	3	B	1	椎名 悠仁	陵南中	208	70	
	140	大坂 理仁	山形九中	2			2	元木 悠善	中山中		209
	141	東海林 肇	高楯中クラブ	1			3	手塚 結人	飯豊中		210
48	142	須藤 煌太	セントラル卓研	1	B	1	伊藤 椎音	山形九中	211	71	
	143	武田 好誠	山形四中	棄権			3	中川 翔	長井南中		212
	144	沼澤 湊人	飯豊中	2			2	渡部 優芽	雅STC		213
49	145	進藤 滉大	酒田一中	1	B	1	茅原 広大	山形十中	214	72	
	146	濱田 悠成	山形十中	2			3	高橋 橙人	沖郷中		215
	147	櫻井 健人	山形一中	3			2	玉井 隼斗	米沢四中		216
50	148	小野 瑠生	日新クラブ	1	B	2	山口 大翔	高畠中	217	73	
	149	尾形 瑠都	最上中学校	3			3	樋口 継志	白鷹中		218
	150	富山 貴仁	ほなみクラブ	2			1	小林 大悟	山形二中		219
51	151	児玉 隼人	長井北中	棄権	B	1	佐藤 慶太	T1クラブ	220	74	
	152	鹿野 大河	大江中	棄権			2	志鉢 和歩	鶴岡三中		221
	153	多田 悠一	山形一中	1			3	大泉 悠惺	ほなみクラブ		222
52	154	阿部 旭	鶴岡三中	3	B	1	植木 流星	やくわクラブ	223	75	
	155	松下 優和	山形九中	2			2	鈴木 玲太	川西中		224
	156	齋藤 直輝	山形二中	1			3	石塚 連斗	大石田中		225
53	157	佐藤十希男	城北スポ少	1	B	2	曾根 原昊	小国中	226	76	
	158	若山 洋輝	米沢四中	2			3	長谷川陽人	山形十中		227
	159	奥山 幹王	陵南中	3			1	小南 奏	城北スポ少		228
54	160	加藤 匠峰	小国中	1	B	2	沖津恵太郎	山形四中	229	77	
	161	石澤 月斗	T1クラブ	2			1	伊藤 駿	大江中		230
	162	加納 蒼太	雅STC	3			3	齋藤 悠磨	山形一中		231
55	163	柴崎 慧太	山形十中	1	B	1	滝本彪太郎	山形六中	232	78	
	164	竹田 蒼佑	沖郷中	棄権			2	齋藤 千明	山形九中		233
	165	鈴木 啓太	ほなみクラブ	2			棄権	小森 勇哉	雅STC		234
56	166	酒井 皐	あゆりジュニア	1	B	2	佐藤 迅	最上中学校	235	79	
	167	渡辺 優心	山形九中	2			1	三上 柚稀	山形十中		236
	168	嘉藤 丈留	高畠中	3			3	石塚 聖羅	白鷹中		237
57	169	土田 輝	東根GITT	1	B	1	栗崎叶羽椰	あゆりジュニア	238	80	
	170	市川 侑大	宮内中学校	2			3	曾根 滉太	高畠中		239
	171	梅津 光瑠	沖郷中	3			2	佐藤 和幸	ほなみクラブ		240
58	172	土田 煌蓮	鳳凰卓翔会	1	B	1	齋藤 大翔	柏五中	241	81	
	173	鈴木 星那	陵南中	2			2	内山 大聖	ほなみクラブ		242
	174	横山 生弥	ほなみクラブ	3			3	中鉢 幸汰	山形十中		243
59	175	木村 醒也	飯豊中	1	B	2	久米 伊織	高畠中	244	82	
	176	佐藤 綾人	山形十中	3			3	高橋 昂	白鷹中		245
	177	栗田 遼介	高楯中クラブ	2			1	安孫子卓弥	山形二中		246
60	178	石川 峻大	黄金スポ少	2	B	1	大風 泰雅	山形九中	247	83	
	179	山澤 圭太	山形九中	1			棄権	岡村 東吾	小国中		248
	180	遠藤 遥斗	米沢四中	3			2	大和田悠翔	5star		249
61	181	紺野 准史	白鷹中	2	B	棄権	山口 壮太	GTT楯岡	250	84	
	182	武田 和城	山形四中	1			1	前田 晴紀	さくらジュニア		251
	183	小野佑紀斗	高畠中	棄権			棄権	岡崎 琉晟	宮内中学校		252
62	184	志田 矜斗	やくわクラブ	1	B	3	奥山 湊	酒田三中	253	85	
	185	齋藤 礼旺	川西中	2			1	志賀 悟	ほなみクラブ		254
	186	保土沢 心	山形十中	3			2	須貝 縁	飯豊中		255
63	187	保科 在	山形一中	1	B	1	佐藤亮太郎	酒田四中	256	86	
	188	菅野 暖真	長井北中	2			2	折原 陵真	山形十中		257
	189	山川 知龍	ほなみクラブ	3			3	佐竹 巧	白鷹中		258
64	190	竹原 舞大	中山中	1	B	1	山川 大地	山形一中	259	87	
	191	櫻村 奏夢	高畠中	2			2	小勝 郁斗	高畠中		260
	192	佐藤 颯人	白鷹中	3			3	小野 政嵩	米沢四中		261
65	193	下村 一悟	山形十中	1	B	1	齋藤 来希	酒田四中	262	88	
	194	二戸 琥珀	最上中学校	3			2	横山 結音	飯豊中		263
	195	青木 久士	大石田中	2			棄権	完戸 孝祐	川西中		264
66	196	石山 湊	長井南中	棄権	B	3	中井 唯翔	沖郷中	265	89	
	197	渋谷 温斗	雅STC	1			1	山田朔太郎	やくわクラブ		266
	198	延澤 瑛大	T1クラブ	2			2	大場 蒼樹	山形九中		267
67	199	大泉 遼翔	山形九中	2	B	1	大場 壮悟	高楯中クラブ	268	90	
	200	菅原 蒼真	陵南中	1			2	遠藤 錦	長井北中		269
	201	小幡 拓未	小国中	3			3	小野 流空	陵南中		270
68	202	安藤 航太	つばめジュニア	棄権	B	1	井村 謙太	仙台ジュニア	271	91	
	203	奥山 新	白鷹中	2			棄権	黒田 叶真	山形四中		272
	204	鏡 悠吏	さくらジュニア	1			2	高野 奏	山形十中		273

カデット女子シングルス (1)

※予選 1 位が決勝トーナメント

※予選 3 ゲームマッチ、決勝トーナメント 5 ゲームマッチ

1	1	佐藤 穂佳	つばめジュニア	棄権		1	岡崎 颯音	仙台卓球スポーツクラブ	40	14	
	2	大宮 蒼衣	山形九中	1			2	菖蒲 彩愛	陵南中		41
	3	齋藤 叶	高畠中	2			3	木村 咲笑	白鷹中		42
2	4	齋藤 愛心	雅STC	棄権		1	無着 悠和	山形一中	43	15	
	5	木村 萌里	小国中	2			2	山川 琴音	ほなみクラブ		44
	6	高橋 美弥	城北スポ少	1			3	佐藤 梨乃	宮内中学校		45
3	7	横山 蓮衣	セントラル卓研	1		2	鈴木 千晴	村上ジュニア	46	16	
	8	藤倉 和花	山形四中	3			1	樋口 璃音	山形四中		47
	9	高橋 倅	白鷹中	2			3	鏡 和奏	ピンポン倶楽部		48
4	10	相田 千璃	村上ジュニア	1		棄権	佐藤 琴美	萩野学園	49	17	
	11	土屋菜の葉	白鷹中	3			1	菅野 天虹	高畠中		50
	12	八鍬日花里	ピンポン倶楽部	2			棄権	伊藤 咲純	山形四中		51
5	13	鈴木 彩心	さくらジュニア	3		2	沼田 彩果	山形九中	52	18	
	14	池野 衣舞	酒田第六中	1			3	森 瑚遥	陵南中		53
	15	島貴 茉衣	米沢四中	2			1	富樫 美雨	城北スポ少		54
6	16	佐竹柚子葉	中山中	1		1	須藤菜々美	あゆりジュニア	55	19	
	17	佐藤 杏南	ほなみクラブ	2			3	高橋 桜来	長井南中		56
	18	後藤 愛佳	陵南中	3			2	佐藤 奏	さくらジュニア		57
7	19	齋藤ゆりあ	村上ジュニア	1		1	山名 凧紗	新大クラブ	58	20	
	20	佐藤 美羽	宮内中学校	3			2	伊藤 結衣	さくらジュニア		59
	21	飯野 美沙	山形一中	2			3	鈴木 初音	宮内中学校		60
8	22	佐藤 結佳	日新クラブ	1		1	枝松 愛弓	山形一中	61	21	
	23	石黒 琴香	山形一中	2			3	菊地 咲良	白鷹中		62
	24	高橋 乃愛	小国中	3			2	鈴木 里緒	山形四中		63
9	25	富樫 陽菜	余目スポ少	1		1	砂田 蒼空	陵南中	64	22	
	26	渡邊 花梨	陵南中	3			2	村山 日風	酒田第六中		65
	27	森山 昂音	宮内中学校	2			3	舟山 来瞳	小国中		66
10	28	金丸ひかり	鶴岡三中	1		1	川上 琉月	やくわクラブ	67	23	
	29	加藤 琉音	山形四中	2			棄権	佐藤 紗希	山形四中		68
	30	佐野真菜佳	小国中	3			2	関 麻椰	ほなみクラブ		69
11	31	熊坂 芽衣	沖郷中	1		1	原田 美来	飯豊中	70	24	
	32	渡部 美優	長井南中	棄権			2	難波 悠理	双葉クラブ		71
	33	田中 亜優	山形九中	2			3	引地 楓花	米沢四中		72
12	34	鈴木 優花	白鷹中	3		2	佐野 瑞希	長井北中	73	25	
	35	後藤希来里	陵南中	1			1	木幡 寧音	山形九中		74
	36	鈴木 美咲	ほなみクラブ	2			3	佐藤 由菜	陵南中		75
13	37	滝沢 美玖	新大クラブ	1		1	樋口 叶子	やくわクラブ	76	26	
	38	土岐美惟菜	双葉クラブ	2			2	角田 ちゆ	城北スポ少		77
	39	成澤 柚	山形四中	棄権			3	三瓶 美緒	沖郷中		78

A	B
樋口 叶子	小野 美麗
やくわクラブ	日新クラブ

カデット女子シングルス（2）

※予選1位が決勝トーナメント

※予選3ゲームマッチ、決勝トーナメント5ゲームマッチ

27	79	立川 伶奈	新大クラブ	1
	80	石山 ひまり	陵南中	2
	81	村田 清羽	大江中	棄権
28	82	長岡 千愛	山形四中	2
	83	富樫 菜摘	高畠中	1
	84	小野 美玲	飯豊中	棄権
29	85	飯澤 菜央	やくわクラブ	1
	86	熊谷 六花	山形九中	2
	87	新澤 聖那	小国中	3
30	88	長南 詩乃	日新クラブ	1
	89	高橋 凜	双葉クラブ	2
	90	真木 美咲	山形一中	3
31	91	阿部 紗也	遊佐中	1
	92	衣袋 心遥	白鷹中	2
	93	佐藤 亜美	沖郷中	棄権
32	94	粕谷 若那	ほなみクラブ	1
	95	町田ももか	米沢四中	棄権
	96	遠藤 愛旺	城北スポ少	2
33	97	金子陽真里	やくわクラブ	1
	98	横山 凜	宮内中学校	3
	99	高橋 詩織	中山中	2
34	100	小出 菜名	つばめジュニア	1
	101	渡邊 涼奈	陵南中	3
	102	亀井 清那	長井北中	2
35	103	旭 美羽	山形一中	1
	104	青木 舞桂	米沢四中	棄権
	105	畠山 栞	ほなみクラブ	2
36	106	佐藤 花帆	酒田第六中	1
	107	土屋 夢花	山形四中	2
	108	斯波穂奈海	さくらジュニア	3
37	109	佐藤 瑠南	村上ジュニア	1
	110	布施 望愛	長井南中	3
	111	高橋 心菜	宮内中学校	2
38	112	山口 瑞稀	高畠中	1
	113	増田 莉杏	やくわクラブ	2
	114	槌谷 柚	白鷹中	棄権
	115	木村 心香	陵南中	3
39	116	小野 美麗	日新クラブ	1
	117	藤原 由衣	山形九中	2
	118	遠藤 悠花	山形四中	棄権

B

119	40	1	金子 咲千	つばめジュニア	119	40
	120	2	沼澤 綺那	長井北中	120	
		3	進藤 果帆	山形九中	121	
122	41	1	澤 藍花	天童ジュニア	122	41
	123	2	阿部 心奏	さくらジュニア	123	
		3	竹田 美月	宮内中学校	124	
125	42	棄権	渡邊 帆南	つばめジュニア	125	42
	126	2	福田有莉沙	陵南中	126	
		1	渡部 真南	長井南中	127	
128	43	1	加藤 美咲	米沢二中	128	43
	129	2	大串優愛花	山形一中	129	
		3	鈴木 里彩	陵南中	130	
131	44	1	齋藤 花	ほなみクラブ	131	44
	132	3	児玉 梨愛	白鷹中	132	
		2	横山 莉希	山形四中	133	
134	45	1	田村 咲葵	酒田四中	134	45
	135	2	木村 結	山形二中	135	
		3	中川 心晴	沖郷中	136	
137	46	1	阿部 千夏	村上ジュニア	137	46
	138	2	佐竹 仁咲	山形九中	138	
		3	遠藤結依果	米沢四中	139	
140	47	2	青木 帆花	小国中	140	47
	141	1	加藤 俐穂	双葉クラブ	141	
		棄権	草刈 結友	山形四中	142	
143	48	2	原田優衣香	ほなみクラブ	143	48
	144	3	稲泉 色羽	酒田第六中	144	
		1	高橋 和心	セントラル卓研	145	
146	49	1	村山 果音	やくわクラブ	146	49
	147	2	伊藤 裕香	沖郷中	147	
		3	池田 真唯	山形一中	148	
149	50	棄権	二戸部瑞希	日新クラブ	149	50
	150	1	渡會 希	山形四中	150	
		2	大竹 琴心	高畠中	151	
152	51	1	鈴木音々花	朝日卓球クラブ	152	51
	153	3	菅原優姫乃	宮内中学校	153	
		2	渡邊 琴望	中山中	154	
155	52	1	藤田 梨月	白河中央キッズ	155	52
	156	2	佐藤 愛琉	白鷹中	156	
		3	土田 悠生	陵南中	157	

ジュニア男子シングルス

※予選 1 が決勝トーナメント

※予選 3 ゲームマッチ、決勝トーナメント 5 ゲームマッチ

1	1	五十嵐夏騎	米沢中央	1	20	1	高橋 昌也	米沢中央	58	21
	2	松原 光希	寒河江高校	2		2	齋藤 陽	鶴岡南北	59	
	3	原田 春樹	山形工業	3		3	菊地 陽向	山形工業	60	
2	4	佐藤 綾人	九里学園	3	22	1	門野 清吾	山形工業	61	23
	5	小林 悠大	福島成蹊	1		2	木村 英明	九里学園	62	
	6	加藤 祐介	創学館高校	2		3	齋藤 成	東海大山形	63	
3	7	長谷川彩人	惺山高校	1	24	1	湯田 龍輝	創学館高校	64	25
	8	吉田 結貴	鶴岡南北	2		3	佐原 空太	置賜農業	65	
	9	佐藤 一輝	置賜農業	3		2	小山内煌翔	惺山高校	66	
4	10	加藤 優真	山形南	1	26	1	鎌田 遥斗	山形南	67	27
	11	遠藤 卓人	東海大山形	2		2	遠藤 碧人	米沢工業	68	
	12	高橋 優斗	九里学園	3		3	渡部 創太	山形工業	69	
5	13	逸見 友哉	山形工業	1	28	1	菊地健太郎	寒河江高校	70	29
	14	長谷部尋紀	米沢工業	3		2	村木 知温	福島成蹊	71	
	15	伊藤 凜	福島成蹊	2		3	小玉 晃	東海大山形	72	
6	16	中本 光太	宮城県工業	1	30	1	嶋崎 侑也	山形工業	73	31
	17	工藤 飛馬	寒河江高校	3		3	高野 葉琉	福島成蹊	74	
	18	東海林 翔	創学館高校	2		2	小玉 泰輝	東海大山形	75	
7	19	上林 遥空	鶴岡南北	1	32	棄権	山岸 暁輔	九里学園	76	33
	20	高橋 廉	山形工業	2		1	佐竹 藍人	寒河江高校	77	
	21	東海林尚輝	山形南	3		2	石川 航	山形南	78	
8	22	佐藤 豎洋	米沢中央	1	34	3	齋藤 仁和	福島成蹊	79	35
	23	岸 孝樹	東海大山形	2		1	石原 倫弥	米沢中央	80	
	24	山下 佳朗	山形工業	3		2	武田 羅生	創学館高校	81	
9	25	土田 優	山形中央	1	35	1	大宮 和真	鶴岡南北	82	36
	26	高井 玲	寒河江高校	2		2	高木 謙心	米沢工業	83	
	27	加藤 亥矩	米沢工業	3		3	渋谷 晃希	寒河江高校	84	
10	28	渡邊 航	山形南	1	36	棄権				37
	29	後藤 陽人	米沢工業	2						
	30	江口 凜	山形工業	棄権						
11	31	佐藤 和輝	寒河江高校	2	38	2	伊藤 充輝	米沢中央	85	39
	32	遠田 拓夢	鶴岡工業	3		1	青山 大雅	寒河江高校	86	
	33	井上 翼	創学館高校	1		3	高橋 寿瑠	創学館高校	87	
12	34	斎藤 鈴星	惺山高校	1	39	1	淀川 奏	東海大山形	88	40
	35	馬場 太吉	福島成蹊	3		2	遠藤 駿	鶴岡南北	89	
	36	阿部 夏稀	山形工業	2		3	後藤 惟良	山形工業	90	
13	37	高橋 侑真	鶴岡南北	3	40	1	大石 一陽	山形工業	91	41
	38	古頭 巧望	山形工業	1		3	小嶋 悠也	米沢工業	92	
	39	鈴木 汰雅	九里学園	2		2	松田 岳大	寒河江高校	93	
14	40	大和田拓翔	米沢中央	1	41	1	紺野 雄治	山形南	94	42
	41	横尾 亮太	東海大山形	2		2	伊藤 大夢	東海大山形	95	
	42	長堀 瑛太	寒河江高校	3		3	遠藤 勇輝	九里学園	96	
15	43	松澤 蓮	山形工業	1	42	棄権	高橋 楓	惺山高校	97	43
	44	佐藤 春雅	福島成蹊	2		1	飯野 結成	山形南	98	
	45	今井 恵哉	米沢工業	3		2	木村 泰信	九里学園	99	
16	46	遠藤 虹河	創学館高校	1	43	1	佐藤 廉	創学館高校	100	44
	47	長岡 飛和	東海大山形	2		2	高橋佑太郎	福島成蹊	101	
	48	渡辺 史恩	置賜農業	棄権		3	佐藤 大介	山形工業	102	
17	49	鈴木 翔	寒河江高校	1	44	2	佐藤 瞬哉	米沢工業	103	45
	50	土田 成馬	山形南	2		1	倉島 大悟	福島成蹊	104	
	51	濱田 康太	九里学園	3		3	富樫 海以	東海大山形	105	
18	52	田中 一郎	鶴岡南北	1	45	1	大地 優絢	山形工業	106	46
	53	小野龍太郎	東海大山形	2		2	奥山 司那	鶴岡南北	107	
	54	田村 隼	米沢工業	3		3	遠藤 健太	九里学園	108	
19	55	橋本理陽人	郡山ふれあい	1	46	1	佐藤 初興	あゆりジュニア	109	47
	56	武田 史穂	九里学園	2		2	久米 莉音	米沢中央	110	
	57	鈴木 颯真	山形工業	3		3	福田 一心	寒河江高校	111	

ジュニア女子シングルス

※予選 1 位及び11リーグ 2 位が決勝トーナメント

※予選 3 ゲームマッチ、決勝トーナメント 5 ゲームマッチ

1	1	清水 希美	米沢中央	1	10
	2	齋藤 凜央	山形西高校	2	
	3	奈良崎夏海	創学館高校	3	
2	4	塚形 音葉	慍山高校	1	11
	5	渡邊 桜季	山形学院	3	
	6	杉原 優香	九里学園	2	
3	7	黒坂 優菜	山形学院	1	12
	8	潟湊 妃乃	つばさクラブ	2	
	9	梅津 愛未	東海大山形	3	
4	10	須田 みりあ	慍山高校	1	13
	11	高梨 まどか	九里学園	2	
	12	五十嵐芽咲	東海大山形	3	
5	13	高木 侑珠	山形学院	1	14
	14	千葉 知恵	福島成蹊	2	
	15	伊藤 歩	金井中	3	
6	16	伊藤 つばき	山形学院	1	15
	17	東海林美空	山形西高校	3	
	18	中川 里緒	九里学園	2	
7	19	齋藤 侑華	創学館高校	2	16
	20	佐久間万絢	福島成蹊	3	
	21	川嶋 怜奈	慍山高校	1	
8	22	庄司 光梨	萩野学園	1	17
	23	高瀬 和奏	山形学院	2	
	24	鎌田 凜音	創学館高校	3	
11-2	結城 日南	創学館高校			
9	25	渡邊 鷲乃	米沢中央	1	18
	26	山下 麗	白水卓球スポ少	2	
	27	石川 桜	鶴岡南北	棄権	
10	1	齋藤 倅娑	鶴岡南北	28	19
	2	伊藤 美優	米沢工業	29	
	3	遠藤 咲空	福島成蹊	30	
11	2	結城 日南	創学館高校	31	20
	1	星川 華音	山形学院	32	
	4	長谷川 椿	東海大山形	33	
12	3	高橋 暖心	九里学園	34	21
	1	亀井 春花	鶴岡南北	35	
	2	石垣 蘭	山形学院	36	
13	3	大石 深月	チエリ寺津	37	22
	2	奥山 絢心	山形西高校	38	
	1	香曾我部華怜	慍山高校	39	
14	3	齊藤 美夢	白水卓球スポ少	40	23
	1	阿部あすか	鶴岡南北	41	
	3	後藤 乃愛	創学館高校	42	
15	2	安藤 望恵	やくわクラブ	43	24
	1	高橋 采音	米沢中央	44	
	3	菅原 千恵	創学館高校	45	
16	2	荒川 琴葉	福島成蹊	46	25
	1	五十嵐このは	鶴岡南北	47	
	2	門脇 美欧	慍山高校	48	
17	棄権	斎藤 愛友	九里学園	49	26
	1	松本 千幸	九里学園	50	
	2	中村 真子	福島成蹊	51	
18	3	深瀬 愛海	東海大山形	52	27
	1	高木 夏奈	つばさクラブ	53	
	3	齋藤 舞依	金井中	54	
19	2	寒河江愛李	山形学院	55	28
	1	木皿 海月	山形学院	56	
	2	長沢 弥空	慍山高校	57	
20	3	横倉菜々子	ピンボン倶楽部	58	29

オープン女子シングルス

※予選 1 位及びB・Cリーグ 2 位が決勝トーナメント

※予選 3 ゲームマッチ、決勝トーナメント 5 ゲームマッチ

A	1	須田 歩実	TREXS	1	D
	2	森 陽菜	ATC	2	
	3	庄司 衿香	WISTY	3	
B	4	吉田さくら	ATC	2	C2
	5	伊藤 遙夏	Li ac	3	
	6	中島 花厘	つばさクラブ	1	
C	7	手塚 華奈	ONE	4	B2
	8	五十嵐碧美	つばさクラブ	2	
	9	蘆田 敦美	ATC	1	
D	2	小倉 七海	TREXS	12	E
	1	三末こゆき	ATC	13	
	棄権	竹田 絢音	ONE	14	
E	1	本間 柚衣	TREXS	15	17
	2	金田美知子	つばさクラブ	16	
	棄権	後藤 奈々	ONE	17	

オープン男子シングルス

※予選 1 位及び 2・3リーグ2位が決勝トーナメント

※予選 3 ゲームマッチ、決勝トーナメント 5 ゲームマッチ

1	1	佐藤 祥太	千円チャーシュー	1	18	1	田澤 諒	TREXS	54	18
	2	渡辺 大希	ONE	2		2	北垣 衛士	SONY	55	
	3	近藤 陸人	synapse	3		3	佐藤 温知	ONE	56	
2	4	川田 健登	TREXS	1	19	前田 翔吾 つばさクラブ 3-2			19	
	5	石垣 雄伍	米沢中央	2		1	鈴木 哲	米沢中央		57
	6	山崎 楓	GTZ	3		3	佐々木亮介	ACTIF		58
	7	市井 翔大	Li lac	4		2	佐藤 優輝	山形大学		59
3	8	武山 遥歩	山形大学	3	20	1	五十嵐惇一	つばさクラブ	60	20
	9	飯田 貴登	チームTAKATO	4		3	坪田 直人	Li lac	61	
	10	前田 翔吾	つばさクラブ	2		2	大橋 純	ATC	62	
	11	本郷 智哉	WISTY	1						
4	12	豊田 航太	Li lac	1	21	1	宮 佑介	チームTAKATO	63	21
	13	寒河江勇太	大曽根卓球クラブ	2		3	若月 智博	WISTY	64	
	14	大原 昌義	セントラル卓研	3		2	樋口 和憲	かっちゃんクラブ	65	
5	15	上野 元成	喜多方卓球ランド	1	22	2	堤 昭信	喜多方卓球ランド	66	22
	16	村山 学	MJTY	2		1	関口 輝	synapse	67	
	17	山口 喜広	ONE	3		3	白田 利晴	山形卓球2nd	68	
6	18	遠藤 恭彰	つばさクラブ	1	23	1	原 幸成	TTミラン	69	23
	19	鎌田 優雅	ATC	2		2	鹿野 碧岐	ACTIF	70	
	20	白井 優麻	GTZ	3		3	井上 奨太	CHELSEA	71	
7	21	鈴木 僚将	大曽根卓球クラブ	2	24	1	高橋 涼	チーム桜	72	24
	22	土門 奨	TTミラン	1		3	小松 龍生	山形大学	73	
	23	前田 薫	山形卓球2nd	3		2	小野 知久	茂木クラブ	74	
8	24	鈴木 航	ACTIF	1	25	1	星野 優希	大曽根卓球クラブ	75	25
	25	高橋 葉琉	チーム桜	2		3	今井 徒羽	GTZ	76	
	26	山平 和弥	ONE	3		2	中尾 進	ケミコン山形	77	
9	27	橋本 壮史	TREXS	1	26	1	土井 涼平	TREXS	78	26
	28	佐藤 巧真	雅STC	3		2	加藤 純一	MJTY	79	
	29	菅 伸広	NMT	2		3	結城 貴史	WISTY	80	
10	30	羽村 崇伸	TREXS	1	27	2	佐藤 拓也	TEAM NEXUS	81	27
	31	十二所大河	チームTAKATO	2		1	中村 海斗	大曽根卓球クラブ	82	
	32	石川 貴志	SONY	3		3	成田 航太	チームTAKATO	83	
11	33	中山 宏也	喜多方卓球ランド	1	28	1	伊藤 大地	ACTIF	84	28
	34	戸澤 光希	ACTIF	3		2	三浦 元広	日新クラブ	85	
	35	鈴木 利規	茂木クラブ	2		3	齋藤 和樹	雅STC	86	
12	36	菊地 勇心	つばさクラブ	3	29	1	片桐 圭紀	新大クラブ	87	29
	37	結城 杏介	TTミラン	1		2	吉田 伊織	synapse	88	
	38	戸田 優哉	山形大学	2		3	佐藤 勉	つばさクラブ	89	
13	39	伊藤 晴哉	Li lac	1	30	1	鈴木 英樹	喜多方卓球ランド	90	30
	40	桑原 和則	WISTY	2		3	菅野 裕人	ONE	91	
	41	長沼 聡	CHELSEA	3		2	相馬 俊治	山形大学	92	
14	42	星野 宏太	大曽根卓球クラブ	1	31	3	藤本 亮	GTZ	93	31
	43	戸澤 亮太	ACTIF	2		1	阿部 真樹	TTミラン	94	
	44	小野 翔也	ATC	3		2	松田 裕翔	つばさクラブ	95	
15	45	山口 一成	大曽根卓球クラブ	1	32	1	吉田 誠	ATC	96	32
	46	舟越 晃彦	茂木クラブ	2		2	木皿 宏志	大曽根卓球クラブ	97	
	47	菅原 陽平	山形卓球2nd	3		3	内山 真	Li lac	98	
16	48	長谷川亮羽	synapse	1	33	石垣 雄伍 米沢中央 2-2			33	
	49	田中 瑠哉	山形大学	3		1	前田 峻	TREXS		99
	50	色摩 琉成	米沢中央	2		3	佐藤 直毅	SONY		100
17	51	須藤 豊	TREXS	1	101	2	高橋 涼	山形卓球2nd	101	101
	52	松浦 優介	白水卓球スポ少	2						
	53	清水 淳一	ONE	3						

オープン男子団体

		千円チャーシュー	SONY	山形工業高校D	勝敗	勝点	順位
A	1	千円チャーシュー	2-0	2-0	2-0	4	1
	2	SONY	0-2	2-1	1-1	3	2
	3	山形工業高校D	0-2	1-2	0-2	2	3
		TTミラン	チームTAKATO	米沢工業高校A	勝敗	勝点	順位
B	4	TTミラン	1-2	2-0	1-1	3	2
	5	チームTAKATO	2-1	2-0	2-0	4	1
	6	米沢工業高校A	0-2	0-2	0-2	2	3
		創学館高校A	福島成蹊高校A	置賜農業高校	勝敗	勝点	順位
C	7	創学館高校A	2-0	2-0	2-0	4	1
	8	福島成蹊高校A	0-2	2-1	1-1	3	2
	9	置賜農業高校	0-2	1-2	0-2	2	3
		ATC	synapse	九里学園高校C	勝敗	勝点	順位
D	10	ATC	0-2	2-1	1-1	3	2
	11	synapse	2-0	2-0	2-0	4	1
	12	九里学園高校C	1-2	0-2	0-2	2	3
		ACTIF	米沢中央高校A	GTT楯岡A	勝敗	勝点	順位
E	13	ACTIF	2-0	2-0	2-0	4	1
	14	米沢中央高校A	0-2	2-0	1-1	3	2
	15	GTT楯岡A	0-2	0-2	0-2	2	3
		Lilac A	長井クラブ	九里学園高校B	勝敗	勝点	順位
F	16	Lilac A	2-1	2-0	2-0	4	1
	17	長井クラブ	1-2	2-0	1-1	3	2
	18	九里学園高校B	0-2	0-2	0-2	2	3
		MJTY	寒河江高校S	鶴岡南北高校B	勝敗	勝点	順位
G	19	MJTY	2-0	2-0	2-0	4	1
	20	寒河江高校S	0-2	2-0	1-1	3	2
	21	鶴岡南北高校B	0-2	0-2	0-2	2	3
		WISTY	惺山高校	福島成蹊高校B	勝敗	勝点	順位
H	22	WISTY	2-0	2-0	2-0	4	1
	23	惺山高校	0-2	2-0	1-1	3	2
	24	福島成蹊高校B	0-2	0-2	0-2	2	3
		TREXS B	ONE-A	山形工業高校C	勝敗	勝点	順位
I	25	TREXS B	2-0	2-0	2-0	4	1
	26	ONE-A	0-2	2-0	1-1	3	2
	27	山形工業高校C	0-2	0-2	0-2	2	3

		大曽根卓球クラブ	東海大山形高校A	創学館高校B	勝敗	勝点	順位
J	28	大曽根卓球クラブ	2-0	2-0	2-0	4	1
	29	東海大山形高校A	0-2	1-2	0-2	2	3
	30	創学館高校B	0-2	2-1	1-1	3	2
		山形大学	九里学園高校A	山形工業高校B	勝敗	勝点	順位
K	31	山形大学	2-0	2-0	2-0	4	1
	32	九里学園高校A	0-2	2-0	1-1	3	2
	33	山形工業高校B	0-2	0-2	0-2	2	3
		GTZ	Lilac B	米沢中央高校B	勝敗	勝点	順位
L	34	GTZ	2-1	2-1	2-0	4	1
	35	Lilac B	1-2	2-0	1-1	3	2
	36	米沢中央高校B	1-2	0-2	0-2	2	3
		つばさクラブ	寒河江高校高校B	GTT楯岡B	勝敗	勝点	順位
M	37	つばさクラブ	2-0	2-1	2-0	4	1
	38	寒河江高校高校B	0-2	0-2	0-2	2	3
	39	GTT楯岡B	1-2	2-0	1-1	3	2
		喜多方卓球ランド	寒河江高校A	ONE-B	勝敗	勝点	順位
N	40	喜多方卓球ランド	2-0	2-0	2-0	4	1
	41	寒河江高校A	0-2	1-2	0-2	2	3
	42	ONE-B	0-2	2-1	1-1	3	2
		山形工業高校A	鶴岡南北高校A	荒砥高校	勝敗	勝点	順位
O	43	山形工業高校A	1-2	2-0	1-1	3	2
	44	鶴岡南北高校A	2-1	2-0	2-0	4	1
	45	荒砥高校	0-2	0-2	0-2	2	3
		チーム桜	米沢中央高校C	東海大山形高校B	勝敗	勝点	順位
P	46	チーム桜	2-0	2-0	2-0	4	1
	47	米沢中央高校C	0-2	2-0	1-1	3	2
	48	東海大山形高校B	0-2	0-2	0-2	2	3
		TREXS A	茂木クラブ	米沢工業高校 B	勝敗	勝点	順位
Q	49	TREXS A	2-0	2-0	2-0	4	1
	50	茂木クラブ	0-2	2-0	1-1	3	2
	51	米沢工業高校 B	0-2	0-2	0-2	2	3

オープン女子団体

		TREXS	創学館高校	福島成蹊高校	九里女子高校B	勝敗	勝点	順位
A	1	TREXS	2-0	2-0	2-0	3-0	6	1
	2	創学館高校	0-2	2-0	2-0	2-1	5	2
	3	福島成蹊高校	0-2	0-2	1-2	0-3	3	4
	4	九里女子高校B	0-2	0-2	2-1	1-2	4	3

		山形学院高校A	TEAM NEXUS	ONE-B	勝敗	勝点	順位
B	5	山形学院高校A	2-1	2-0	2-0	4	1
	6	TEAM NEXUS	1-2	2-0	1-1	3	2
	7	ONE-B	0-2	0-2	0-2	2	3

		ATC	鶴岡南北高校	東海大山形高校	勝敗	勝点	順位
C	8	ATC	0-2	2-0	1-1	3	2
	9	鶴岡南北高校	2-0	2-0	2-0	4	1
	10	東海大山形高校	0-2	0-2	0-2	2	3

		Lilac	惺山高校	九里学園高校A	勝敗	勝点	順位
D	11	Lilac	2-1	1-2	1-1	3	2
	12	惺山高校	1-2	2-0	1-1	3	1
	13	九里学園高校A	2-1	0-2	1-1	3	3

		米沢中央高校	STAR LIGHT	ONE-A	勝敗	勝点	順位
E	14	米沢中央高校	0-2	2-1	1-1	3	2
	15	STAR LIGHT	2-0	2-0	2-0	4	1
	16	ONE-A	1-2	0-2	0-2	2	3

		Y. C	つばさクラブ	山形西高校	山形学院高校B	勝敗	勝点	順位
F	17	Y. C	2-1	2-0	2-0	3-0	6	1
	18	つばさクラブ	1-2	2-1	2-0	2-1	5	2
	19	山形西高校	0-2	1-2	0-2	0-3	3	4
	20	山形学院高校B	0-2	0-2	2-0	1-2	4	3

※ 団体戦は全て3ゲームマッチ

※ 予選は勝敗が決まっても3番まで行い、決勝トーナメントは勝敗が決まった時点で終了

※ () 内の数字は第1試合目の集合コート

オープン男子団体 ※予選1位が決勝トーナメント

A (7)	1	千円チャーシュー	1	1	大曽根卓球クラブ	28	J	
	2	SONY	2		3	東海大山形高校A		29
	3	山形工業高校D	3		2	創学館高校B		30 (18)
B (2)	4	TTミラン	2	1	山形大学	31	K	
	5	チームTAKATO	1		2	九里学園高校A		32
	6	米沢工業高校A	3		3	山形工業高校B		33 (20)
C (5)	7	創学館高校A	1	1	GTZ	34	L	
	8	福島成蹊高校A	2		2	Lilac B		35
	9	置賜農業高校	3		3	米沢中央高校B		36 (21)
D (9)	10	ATC	2	1	1	つばさクラブ	37	M
	11	synapse	1		3	寒河江高校B	38	
	12	九里学園高校C	3		2	GTT楯岡B	39 (23)	
E (11)	13	ACTIF	1	1	1	喜多方卓球ランド	40	N
	14	米沢中央高校A	2		3	寒河江高校A	41	
	15	GTT楯岡高校A	3		2	ONE-B	42 (24)	
F (12)	16	Lilac A	1	1	2	山形工業高校A	43	O
	17	長井クラブ	2		1	鶴岡南北高校A	44	
	18	九里学園高校B	3		3	荒砥高校	45 (26)	
G (14)	19	MJTY	1	1	1	チーム桜	46	P
	20	寒河江高校S	2		2	米沢中央高校C	47	
	21	鶴岡南北高校B	3		3	東海大山形高校B	48 (27)	
H (15)	22	WISTY	1	1	1	TREXS A	49	Q
	23	慍山高校	2		2	茂木クラブ	50	
	24	福島成蹊高校B	3		3	米沢工業高校B	51 (29)	
I (17)	25	TREXS B	1	1	2	Lilac	11	D
	26	ONE-A	2		1	慍山高校	12	
	27	山形工業高校C	3		3	九里学園高校A	13 (35)	

オープン女子団体 ※予選1位が決勝トーナメント

A (31)	1	TREXS	1	2	Lilac	11	D	
	2	創学館高校	2		1	慍山高校		12
	3	福島成蹊高校	4		3	九里学園高校A		13 (35)
	4	九里学園高校B	3		2	米沢中央高校		14
B (33)	5	山形学院高校A	1	1	STAR LIGHT	15		
	6	TEAM NEXUS	2	3	ONE-A	16 (36)		
	7	ONE-B	3	1	Y. C	17	F	
C (34)	8	ATC	2	2	つばさクラブ	18		
	9	鶴岡南北高校	1	4	山形西高校	19		
	10	東海大山形高校	3	3	山形学院高校B	20 (37)		