

**「2023年度全日本卓球選手権」
(カデット・ジュニア・一般の部)及び
「第36回山形県ホープス卓球選手権大会」
置賜地区予選会**

期 日 令 和 5 年 8 月 5 日 (土)

令 和 5 年 8 月 6 日 (日)

令 和 5 年 9 月 3 日 (日)

会 場 長井市置賜生涯学習プラザ体育館

主 催 置 賜 地 区 卓 球 協 会

大会役員

名誉会長	齋藤 悟	高子 啓介	山川 清		
顧問	鈴木 文雄	青木 弘吉	高橋 浩一	八鍬 秀晴	
会長	渡部 敏朗				
副会長	石山 勘一	梅村 俊弘	島貫 順一	鈴木 晃市	上浦 勤
競技委員長	安久津繁実				
副競技委員長	新野 敦	吉野 雅之	迎田准一郎		
審判	飯澤 秀洋	横澤 泰子			
副審判	中尾 進	金子 正			
競技役員	渋谷 淳一	五十嵐惇一	工藤誠一郎	小林 邦弘	阿部 正志
	渡部 哲	山田 昭宏	児玉 大輔	金田 啓珠	遠藤 佳奈
	寒河江 忍	五十嵐浩彰	高橋 功一	阿部 涉	佐藤 温知
	伊藤 喜裕	前田 翔吾	松田 数史	青木 和弘	長沼 聡
	竹田 和敏	志田 政俊	高橋 麗子	大浦 希	
事務局	松本 治	島貫 光司	時田 佳穂		

5日開会式次第

1	開会宣言				
2	挨拶	置賜地区卓球協会	会長		渡部 敏朗
3	選手宣誓	高畠中学校			清水 愛
4	競技上の注意	審判	長		横澤 泰子
5	進行について	進行主任			安久津繁実
6	会場使用の注意	会場主任			小林 邦弘
7	諸連絡				

6日開会式次第

1	開会宣言	競技委員長			
2	挨拶	置賜地区卓球協会	会長		渡部 敏朗
3	選手宣誓	屋代スポーツ少年団			高橋 莉乃
4	競技上の注意	審判	長		飯澤 秀洋
5	進行について	進行主任			渋谷 淳一
6	会場使用の注意	会場主任			中尾 進
7	諸連絡				

【 諸連絡 】

- ・入賞者は表彰及び写真撮影がありますので帰らないでお待ち下さい。
- ・当協会ホームページ用の試合風景や入賞者の写真撮影をさせていただきますのでご了承下さい。
- ・大会昼食は大会役員分しか準備していません。

【 県大会申込み 】

- ・本日中に代表を取得した選手は県大会参加一覧に順位順に名前を記入すること。
- ・大会期間中に県大会参加料を入金して下さい。

13歳以下カデット男子シングルス

※代表12

県推薦
 木村真大 (やくわクラブ)
 志田矜斗 (やくわクラブ)
 青木耕介 (やくわクラブ)
 植木流星 (やくわクラブ)

各リーグ1位とN,Oリーグの2位が決勝トーナメントへ

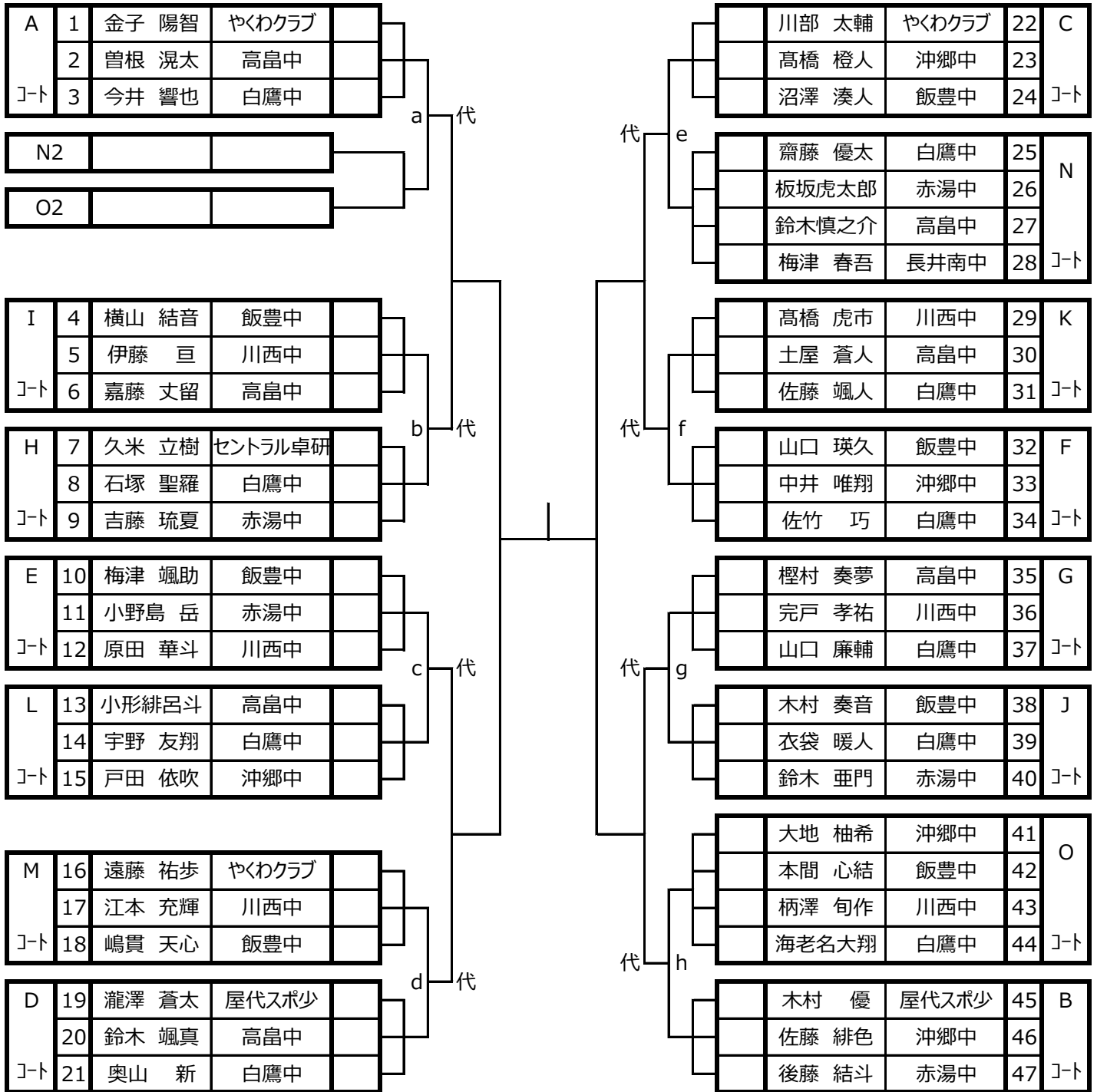

リーグ	1	2	3	4	勝ち点 (勝敗)	順位
1 ()						
2 ()						
3 ()						
4 ()						

3人リーグ 試合順：②-③(①)、①-③(②)、①-②(③)

4人リーグ 試合順：②-③(①)、①-④(②)、②-④(③)、①-③(②)、③-④(①)、①-②(④)

13歳以下カデット男子シングルス 代表決定戦

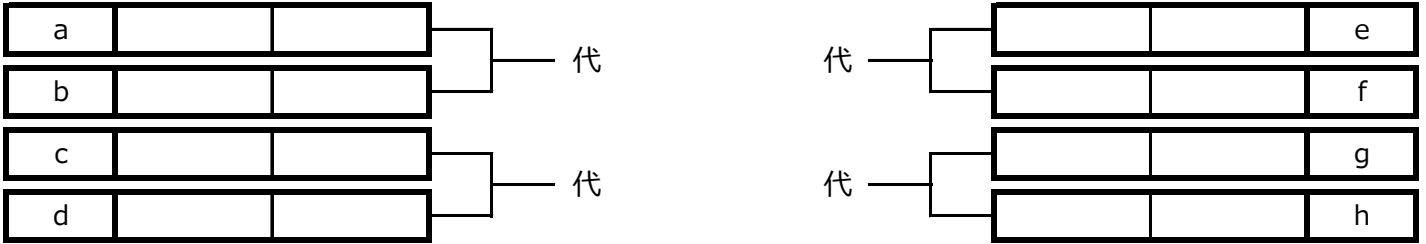

14歳以下カデット男子シングルス

※代表12-1 県推薦 後藤 巧成 (やくわクラブ)

各リーグ1位(代表確定者)は決勝トーナメント、各リーグ2位は代表決定戦へ 地区推薦 梅津 栄汰 (やくわクラブ)

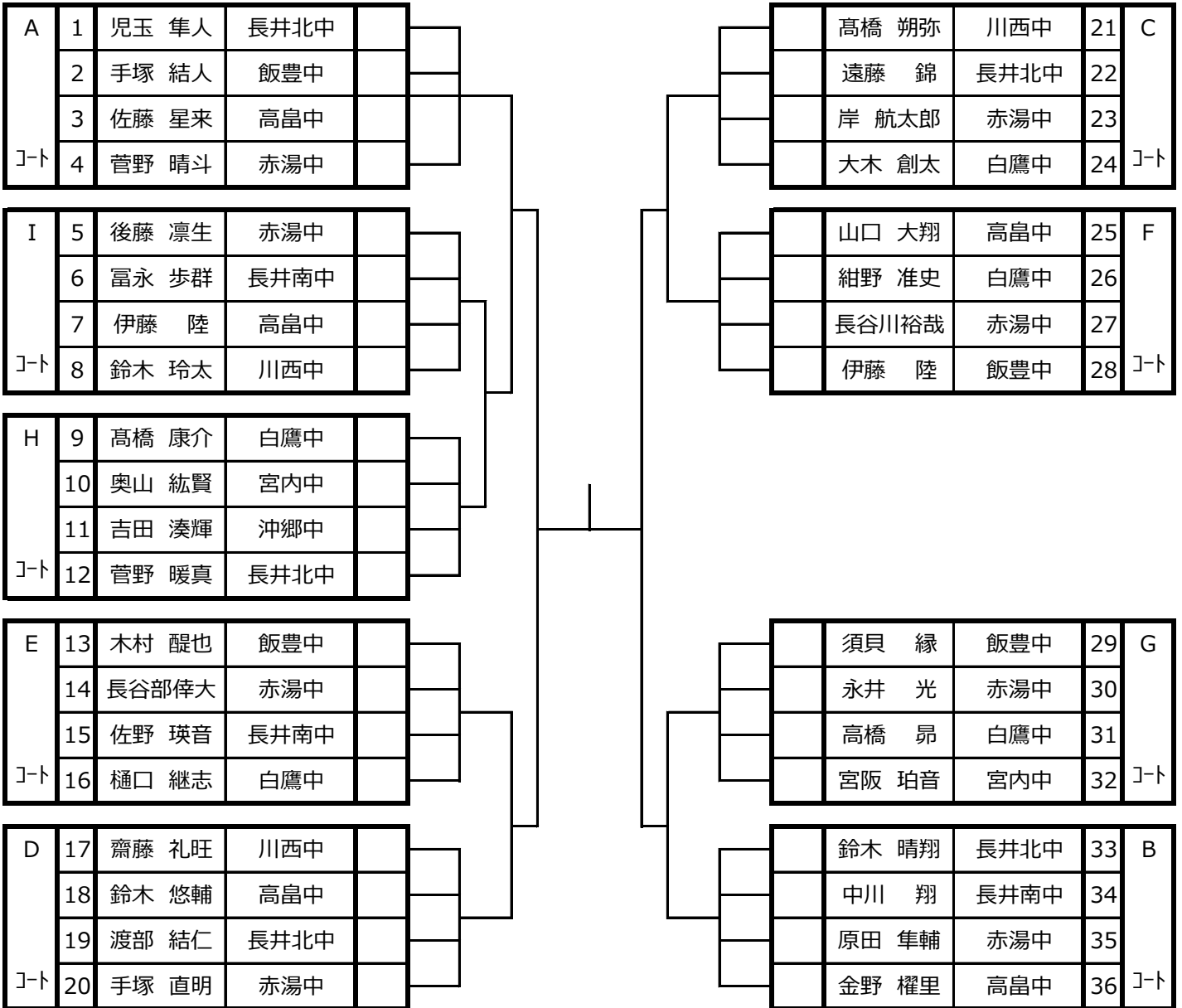

14歳以下カデット男子シングルス 代表決定戦

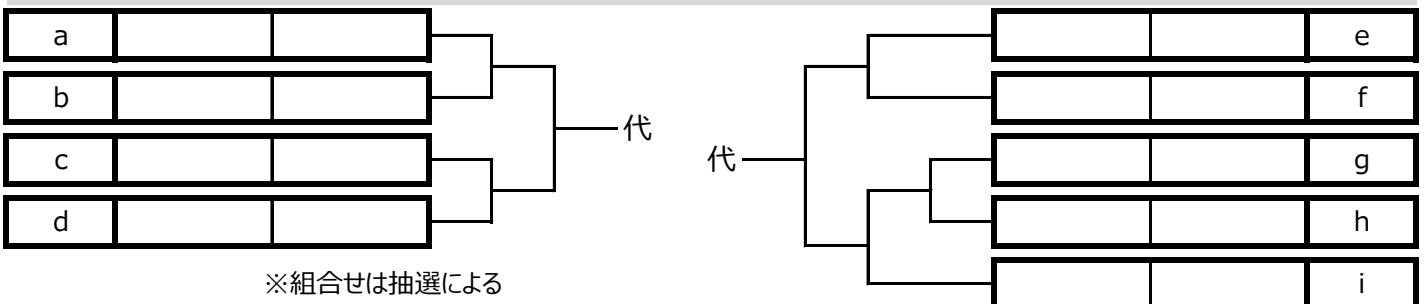

※組合せは抽選による

13歳以下カデット女子シングルス ※代表12+1

各リーグ1位・2位(代表確定者)が決勝トーナメント

熊坂 芽衣 (セントラル卓研)
 東海枝 茉希 (長井ジュニア)
 金子陽 真理 (やくわクラブ)
 高橋 莉乃 (屋代スポ少)

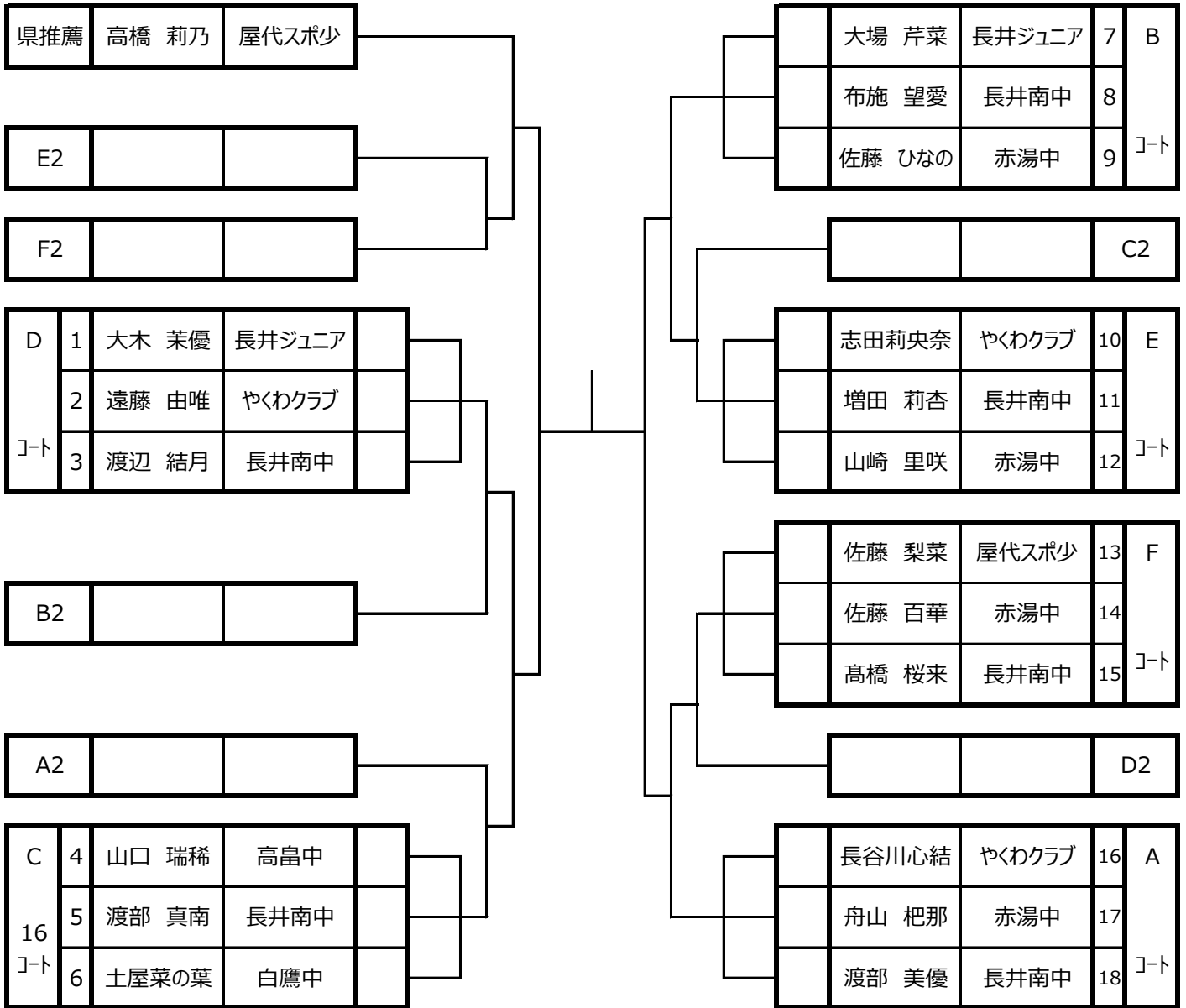

14歳以下カデット女子シングルス

※代表12

県推薦

各リーグ1位(代表確定者)が決勝トーナメント

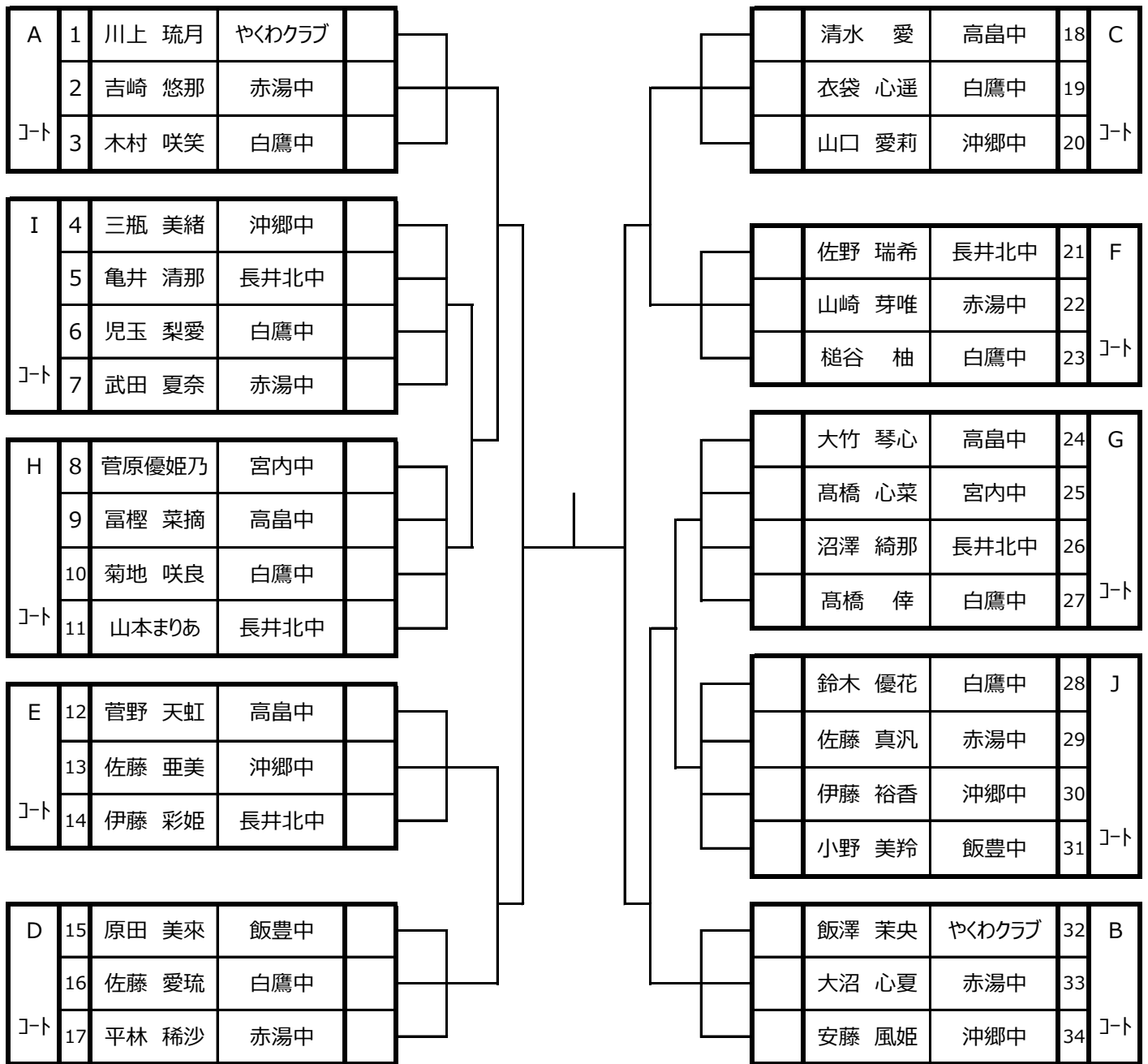

14歳以下カデット女子シングルス 代表決定戦

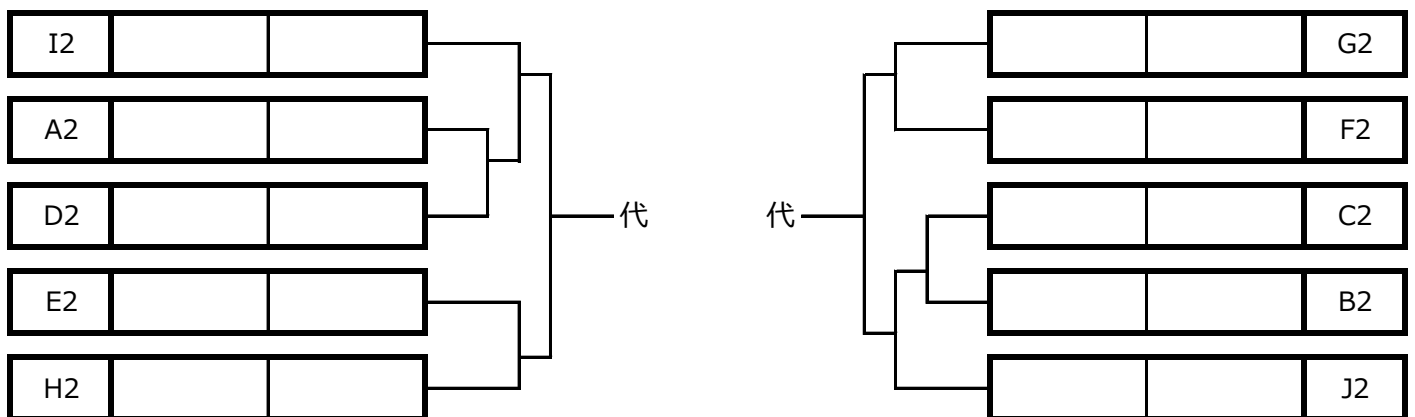

カデット男子ダブルス ※代表6

1	青木 耕介 志田 矜斗	(やくわクラブ)	a	代	代	c	5	植木 流星 金子 陽智	(やくわクラブ)
2	後藤 凜生 原田 隼輔	(赤湯中)					6	岸 航太郎 永井 光	(赤湯中)
3	渡部 結仁 菅野 暖真	(長井北中)					7	木村 優 瀧澤 蒼太	(屋代スポ少)
4	高野駿勇也 高野 月弦	(長井ジュニア)					8	鈴木 晴翔 遠藤 錦	(長井北中)
			b	代	代	d			

カデット男子ダブルス代表決定戦

a	()	代	代	c	()
b	()			d	()

カデット女子ダブルス ※代表6

1	川上 琉月 飯澤 茉央	(やくわクラブ)	a	代	代	c	6	長谷川心結 志田莉央奈	(やくわクラブ)
2	伊藤 裕香 佐藤 亜美	(沖郷中)					7	清水 愛 菅野 天虹	(高畠中)
3	富樫 菜摘 山口 瑞稀	(高畠中)							
4	大場 芹菜 大木 茉優	(長井ジュニア)					8	佐野 瑞希 沼澤 綺那	(長井北中)
5	高橋 莉乃 佐藤 梨菜	(屋代スポ少)					9	高橋 莉子 東海枝茉希	(長井ジュニア)
			b	代	代	d			

カデット女子ダブルス代表決定戦

a	()	代	代	c	()
b	()			d	()

ホープス男子

青木 耕介 (やくわクラブ)
 植木 流星 (やくわクラブ)
 高野駿勇也 (長井ジュニア)
 高野 月弦 (長井ジュニア)

各リーグ1位2位は上位トーナメント、3位4位は下位トーナメント

A		リーグ	1	2	3	4	勝ち点 (勝敗)	順位
1	金子 陽智	やくわクラブ	\					
2	瀧澤 蒼太	屋代スポ少						
3	久米 立樹	セントラル卓研						
4	小倉 圭助	やくわクラブ						

B		リーグ	1	2	3	4	勝ち点 (勝敗)	順位
1	木村 優	屋代スポ少	\					
2	情野 理翔	わんぱく卓球						
3	植木 桜雅	やくわクラブ						
4	鈴木 陽斗	やくわクラブ						

C		リーグ	1	2	3	4	勝ち点 (勝敗)	順位
1	川田 健人	長井ジュニア	\					
2	川部 太輔	やくわクラブ						
3	矢島 和斗	やくわクラブ						
4	島貫 桂輔	セントラル卓研						

3人リーグ 試合順：②-③(①)、①-③(②)、①-②(③)

4人リーグ 試合順：②-③(①)、①-④(②)、②-④(③)、①-③(②)、③-④(①)、①-②(④)

ホープス男子 上位トーナメント

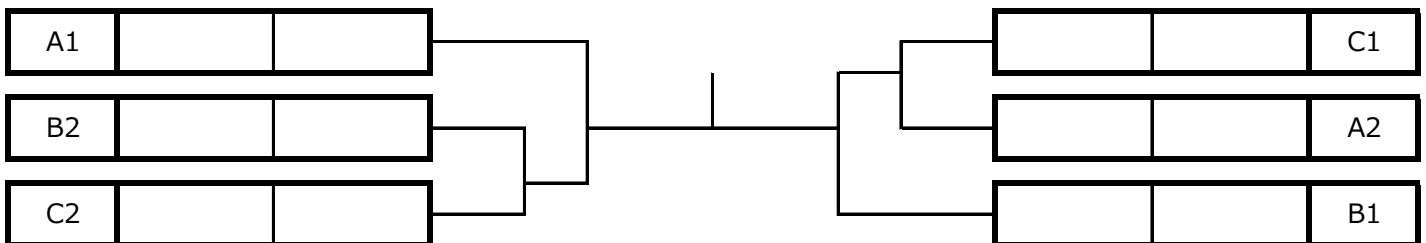

ホープス男子 下位トーナメント

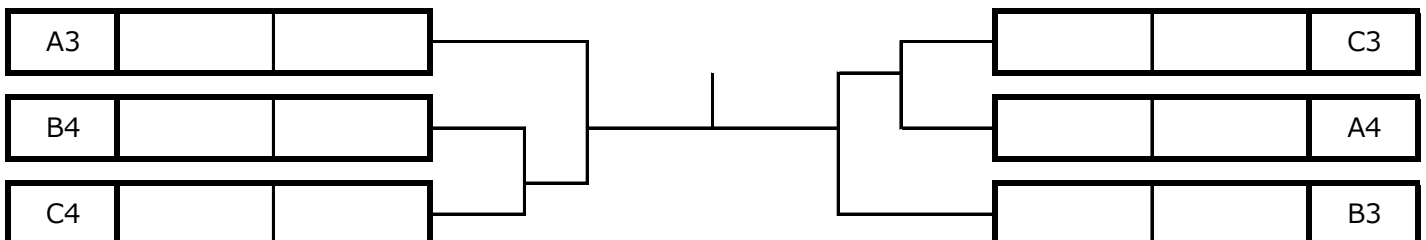

ホープス女子

ランキング
保持者

東海枝茉希
金子陽真里
高橋 莉乃

(長井ジュニア)
(やくわクラブ)
(屋代スポ少)

各リーグ1位2位は上位トーナメント、3位4位は下位トーナメント

A		リーグ	1	2	3	勝ち点 (勝敗)	順位
1	高橋 莉乃	屋代スポ少	\				
2	伊藤 咲喜	興卓クラブ					
3	増田 玲和	やくわクラブ					

B		リーグ	1	2	3	4	勝ち点 (勝敗)	順位
1	長谷川心結	やくわクラブ	\					
2	佐藤 梨菜	屋代スポ少						
3	渡部 みう	やくわクラブ						
4	島貴和佳菜	セントラル卓研						

C		リーグ	1	2	3	4	勝ち点 (勝敗)	順位
1	大場 芹菜	長井ジュニア	\					
2	志田莉央奈	やくわクラブ						
3	高橋 亜珠	屋代スポ少						
4	瀧澤 美侑	屋代スポ少						

3人リーグ 試合順：②-③(①)、①-③(②)、①-②(③)

4人リーグ 試合順：②-③(①)、①-④(②)、②-④(③)、①-③(②)、③-④(①)、①-②(④)

ホープス女子 上位トーナメント

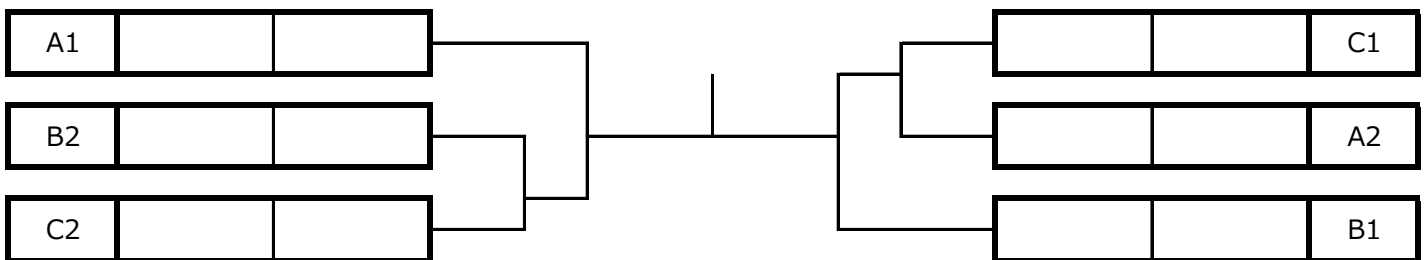

ホープス女子 下位トーナメント

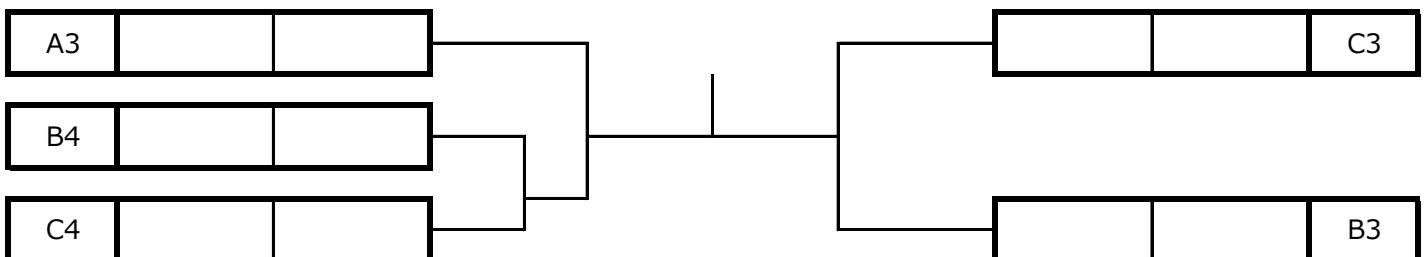

一般男子シングルス

※代表 16

県推薦 羽村崇伸(TREXS)

各リーグ1位・2位(代表確定者)は決勝トーナメント、3位は代表決定戦へ

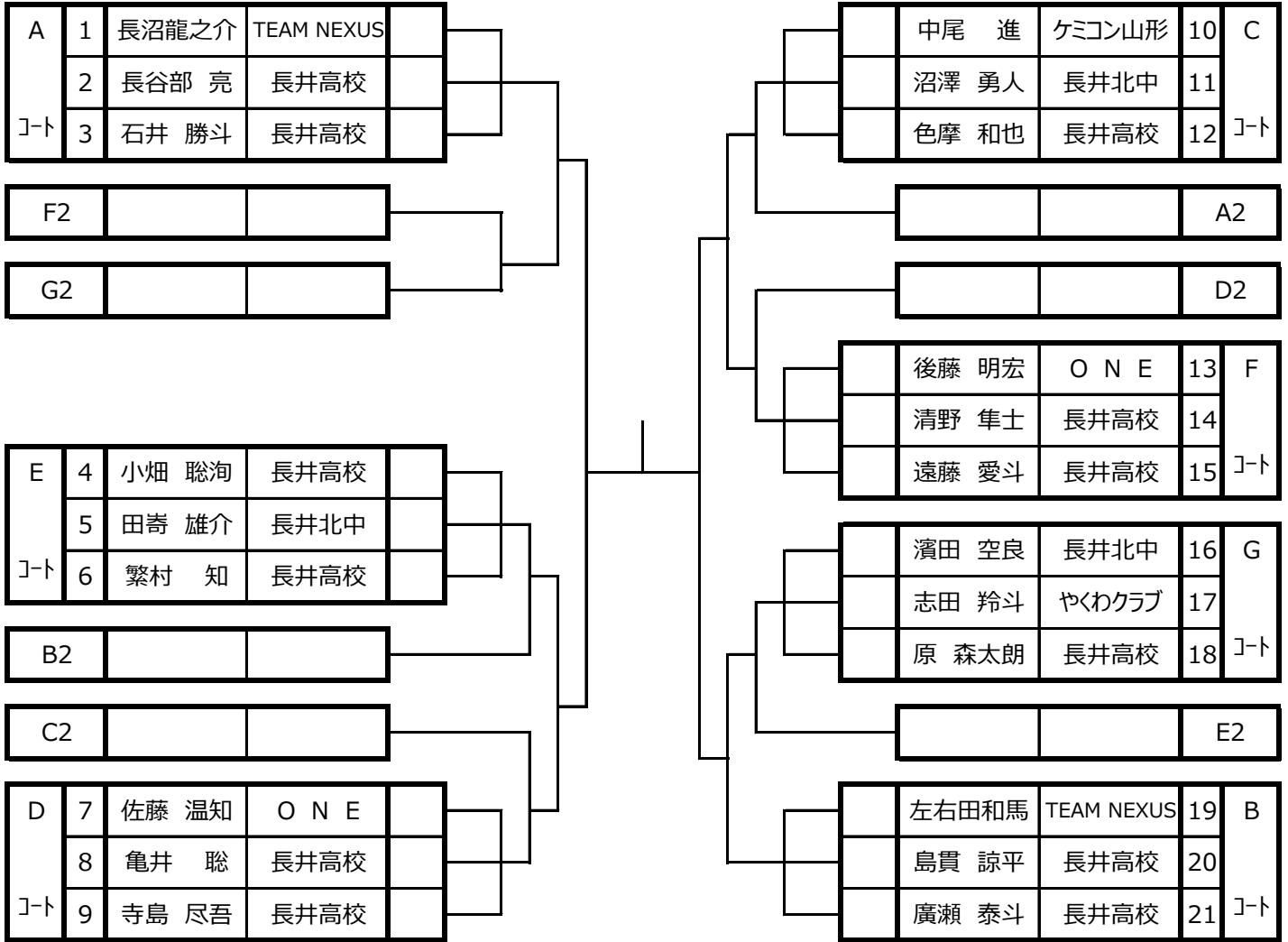

リーグ	1	2	3	4	勝ち点 (勝敗)	順位
1	()					
2	()					
3	()					
4	()					

3人リーグ 試合順：②-③(①)、①-③(②)、①-②(③)

4人リーグ 試合順：②-③(①)、①-④(②)、②-④(③)、①-③(②)、③-④(①)、①-②(④)

一般男子シングルス 代表決定戦

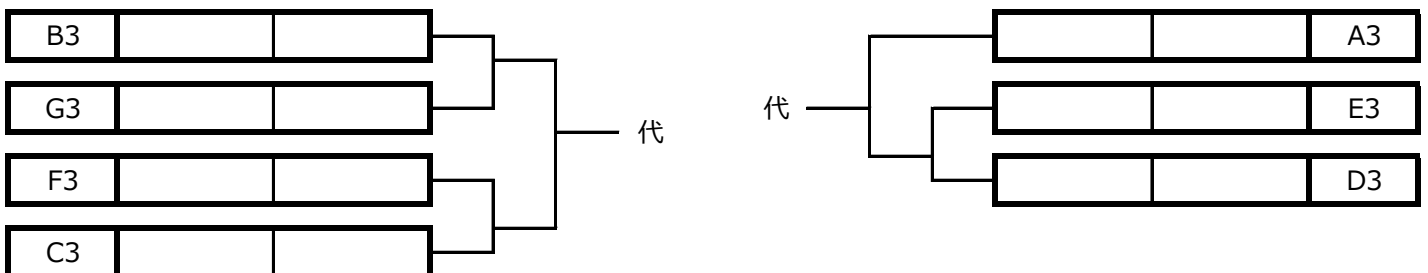

一般女子シングルス

※代表12

県推薦 なし

各リーグ1位・2位が決勝トーナメント、3位まで代表確定

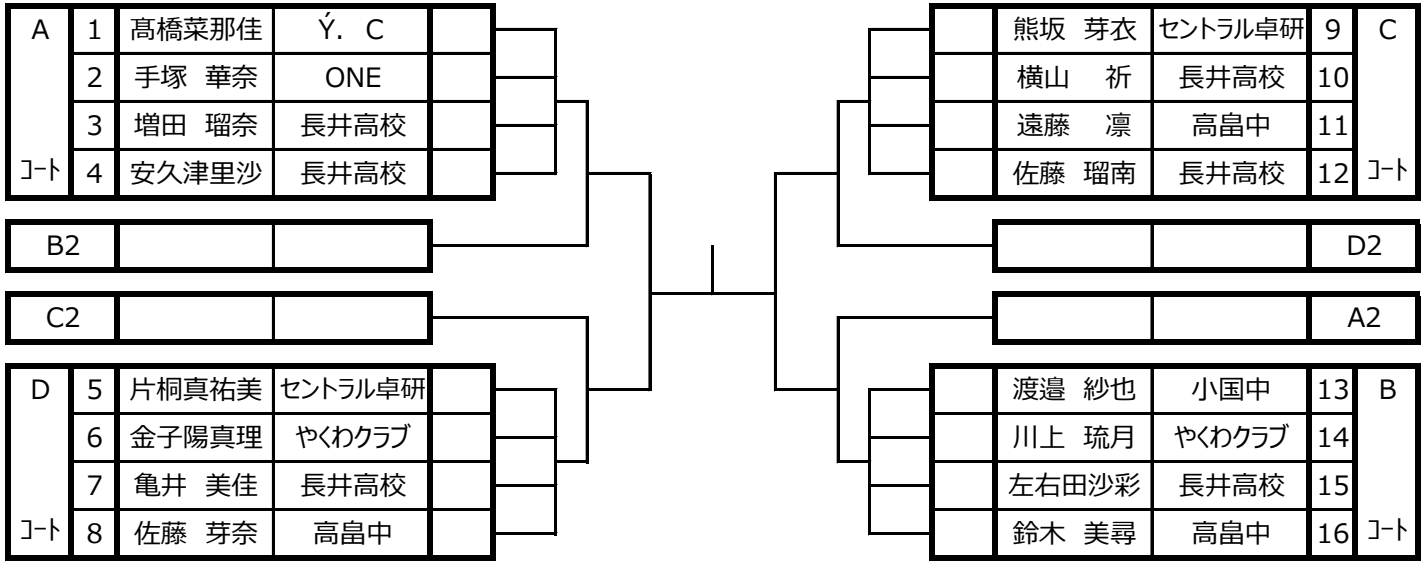

リーグ	1	2	3	4	勝ち点 (勝敗)	順位
1	()					
2	()					
3	()					
4	()					

3人リーグ 試合順：②-③(①)、①-③(②)、①-②(③)

4人リーグ 試合順：②-③(①)、①-④(②)、②-④(③)、①-③(②)、③-④(①)、①-②(④)

混合ダブルス

※代表2

各リーグ1位・2位が決勝トーナメント

A	リーグ	1	2	3	勝ち点 (勝敗)	順位
1	長沼龍之介 齊藤 萌果	TEAM NEXUS 大正大学				
2	志田 政俊 志田莉央奈	CHELSEA やくわクラブ				
3	佐藤 温知 鈴木 美尋	O N E 高畠中				

B	リーグ	1	2	3	勝ち点 (勝敗)	順位
1	伊藤 嘉洋 東海枝茉希	CHELSEA 長井ジュニア				
2	松本 健太 松本 幸子	TREXS TEAM NEXUS				
3	遠藤 琉生 澁谷 美和	長井南中				

混合ダブルス 決勝トーナメント

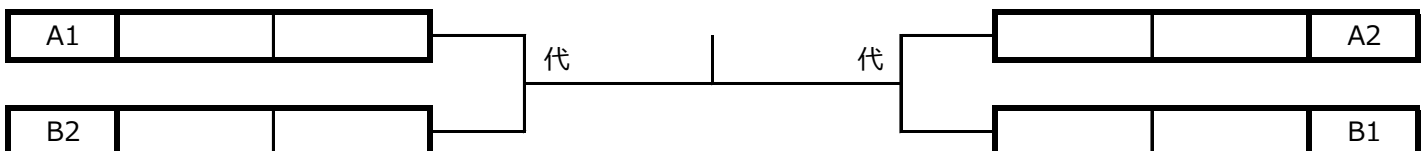

男子ダブルス

※代表7+1

地区推薦 後藤巧成 (やくわクラブ)
木村真大

各リーグ1位・2位(代表確定者)は決勝トーナメント、3位は代表決定戦へ

A		リーグ	1	2	3	勝ち点 (勝敗)	順位
1	伊藤 嘉洋 大河原剛史	CHELSEA	/				
2	長谷部 亮 色摩 和也	長井高校					
3	廣瀬 泰斗 亀井 聡	長井高校					

B		リーグ	1	2	3	4	勝ち点 (勝敗)	順位
1	志田 政俊 中尾 進	CHELSEA ケミコン山形	/					
2	石井 勝斗 島貴 諒平	長井高校						
3	遠藤 愛斗 寺島 尽吾	長井高校						
4	太田 文哉 嶋津 蓮飛	高島高校						

C		リーグ	1	2	3	4	勝ち点 (勝敗)	順位
1	小畑 聡洵 清野 隼士	長井高校	/					
2	濱田 空良 沼澤 勇人	長井北中						
3	原 森太郎 繁村 知	長井高校						
4	土屋 奏人 柴田 一	高島高校						

男子ダブルス 決勝トーナメント

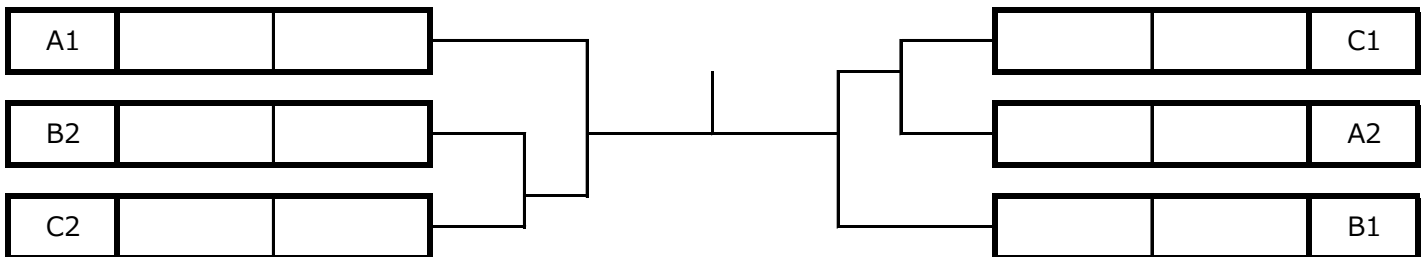

男子ダブルス 代表決定戦 ※リーグ1位が代表

代表決定戦	リーグ	A3	B3	C3	勝ち点 (勝敗)	順位
A3		/				
B3						
C3						

3人リーグ 試合順：②-③(①)、①-③(②)、①-②(③)

4人リーグ 試合順：②-③(①)、①-④(②)、②-④(③)、①-③(②)、③-④(①)、①-②(④)

女子ダブルス

※代表4

各リーグ1位(代表確定者)は決勝リーグ、2位は代表決定戦へ

A		リーグ	1	2	3	勝ち点 (勝敗)	順位
1	高橋菜那佳 三浦 綾乃	Y. C	/				
2	安久津里沙 佐藤 瑠南	長井高校					
3	佐藤 芽奈 鈴木 美尋	高畠中					

B		リーグ	1	2	3	勝ち点 (勝敗)	順位
1	松本 幸子 孫田 之絵	TEAM NEXUS セントラル卓研	/				
2	左右田沙彩 亀井 美佳	長井高校					
3	澁谷 美和 増田 莉杏	長井南中					

C		リーグ	1	2	3	勝ち点 (勝敗)	順位
1	渡邊 紗也 東海枝茉希	小国中 長井ジュニア	/				
2	横山 祈 増田 瑠奈	長井高校					
3	塩川 聖奈 亀井千有李	長井南中					

女子ダブルス 決勝リーグ

決勝		リーグ	A1	B1	C1	勝ち点 (勝敗)	順位
A1			/				
B1							
C1							

女子ダブルス 代表決定戦 ※リーグ1位が代表

代表決定戦		リーグ	A2	B2	C2	勝ち点 (勝敗)	順位
A2			/				
B2							
C2							

3人リーグ 試合順：②-③(①)、①-③(②)、①-②(③)

4人リーグ 試合順：②-③(①)、①-④(②)、②-④(③)、①-③(②)、③-④(①)、①-②(④)

○ 8月5日 (土)

※時間とコートはあくまでも目安ですので種目の進行状況を見て試合の準備を行って下さい。

西		コート	8:35	8:50	10	1 1	1 2	1 3	14	1 5	1 6	17					
1	開 会 式	1	1 3男子			①	②	③									
2						②	③	準	準	決							
3						②	③										
4						②	③										
5						②	代										
6						②	代										
7						②	代										
8						②	代										
9									①	②	準	決					
10									①	②	準		②	②	準	準	決
11													①	②	②	代	決
12																	
13																	
14																	
15																	
16																	
17																	
18																	
19																	
20																	
21																	
22																	
23																	
24																	
25																	
26																	
東		コート	8:35	8:50	10	1 1	1 2	1 3	14	1 5	1 6	17					
■ 13男子S ■ 13女子S ■ 14男子S ■ 14女子S																	

○ 8月6日 (日)

※時間とコートはあくまでも目安ですので種目の進行状況を見て試合の準備を行って下さい。

西		コート	8:35	8:50	10	1 1	1 2	1 3	14	1 5	1 6	17	
1	開 会 式	1	ホープス男子 A			1	準	決					
2			ホープス男子 B			1	準						
3			ホープス男子 C			1	準	決					
4			ホープス女子			1	準						
5			ホープス女子 B			1	準	決					
6			ホープス女子 C			1	準						
7						1	準	準	決				
8													
9													
10													
11													
12													
13													
20													
21													
22													
23													
24													
25													
26													
東		コート	8:35	8:50	10	1 1	1 2	1 3	14	1 5	1 6	17	
■ ホープス男 ■ ホープス女 ■ ミックスW ■ 男子W ■ 女子W ■ 一般男 ■ 一般女 ■ ジニア男 ■ ジニア女													

卓球台配置図(5日・6日)

東

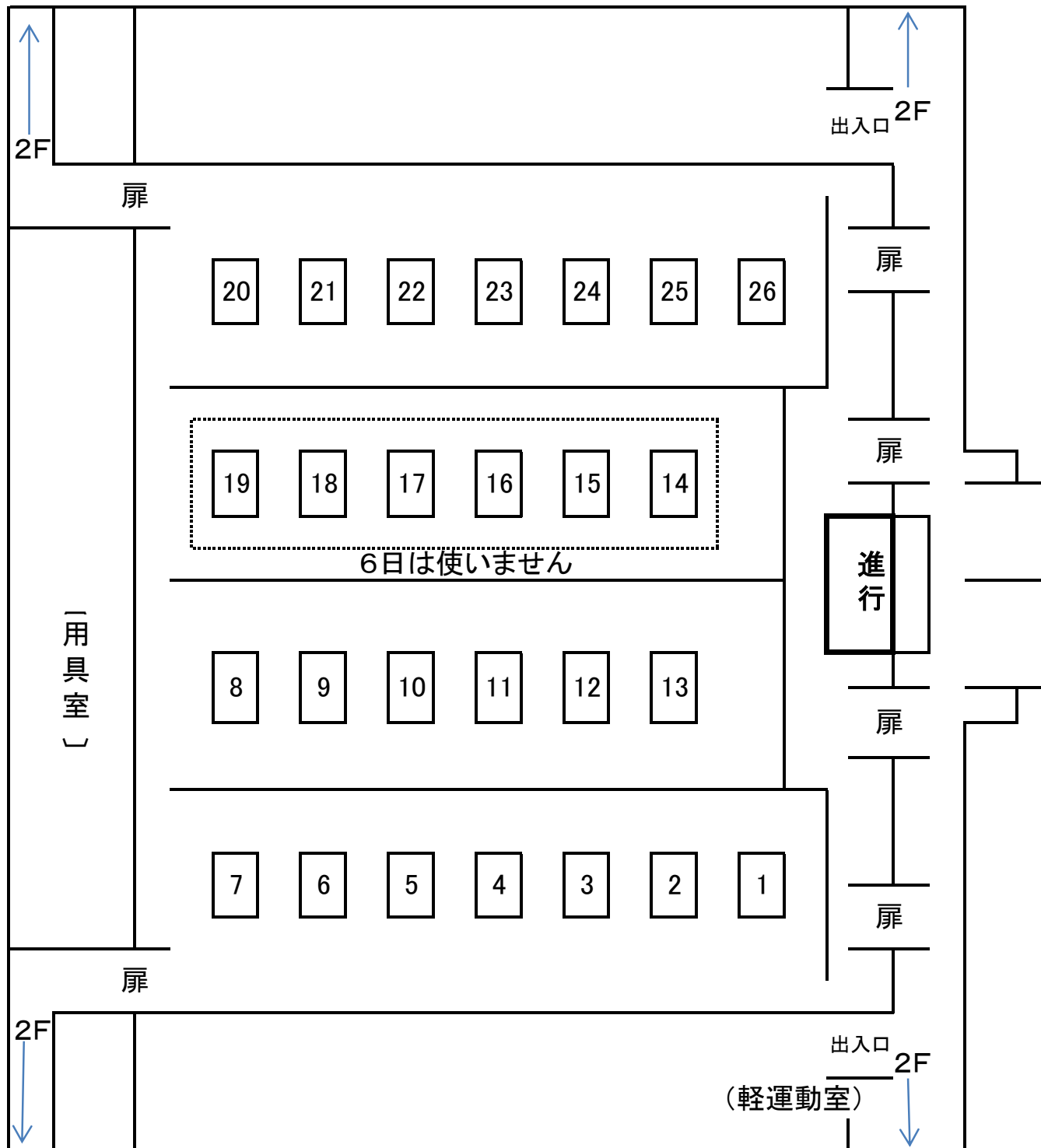

西

ジュニア男子シングルス

※代表24

木村真大 (やくわクラブ)
 県推薦 植木未来 (やくわクラブ)
 青木吉真 (やくわクラブ)

各リーグ 1位(代表確定者)は決勝トーナメント、2位は代表決定戦へ

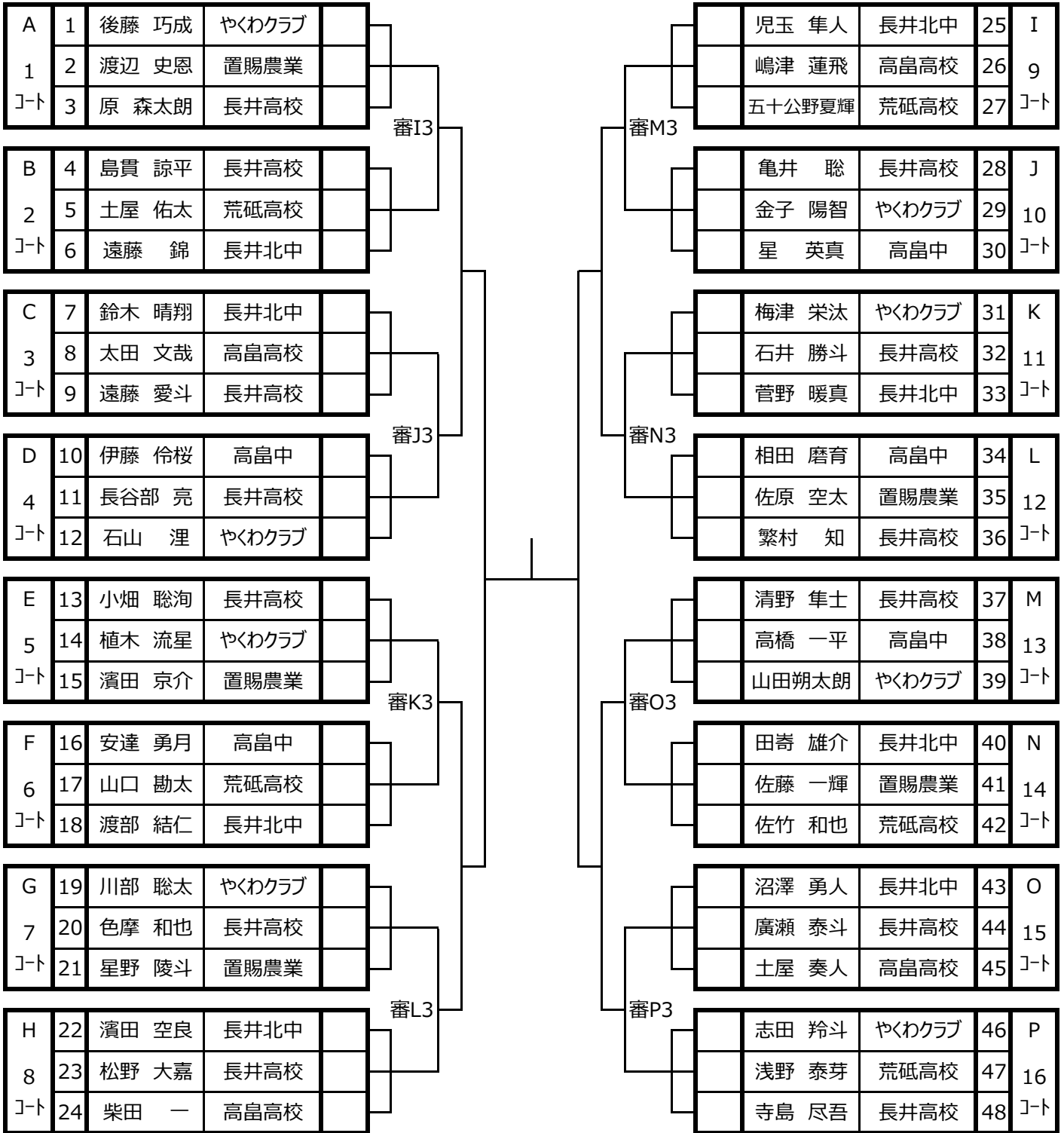

リーグ	1	2	3	4	勝ち点 (勝敗)	順位
1 ()						
2 ()						
3 ()						
4 ()						

3人リーグ 試合順 : ②-③(①)、①-③(②)、①-②(③)

ジュニア男子シングルス 代表決定戦

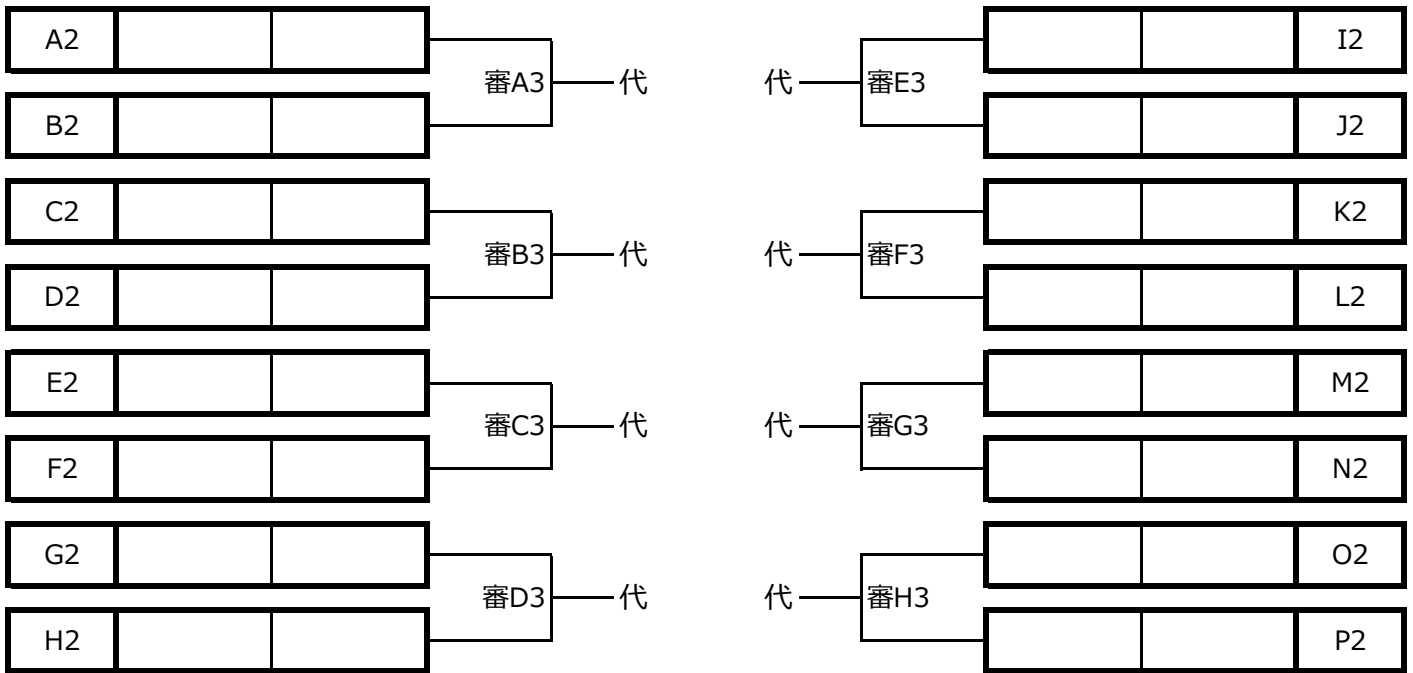

ジュニア女子シングルス

※代表16

各リーグ1位・2位(代表確定者)は決勝トーナメント

県推薦 渡邊 紗也 (小国中学校)
 片桐真祐美 (セントラル卓研)

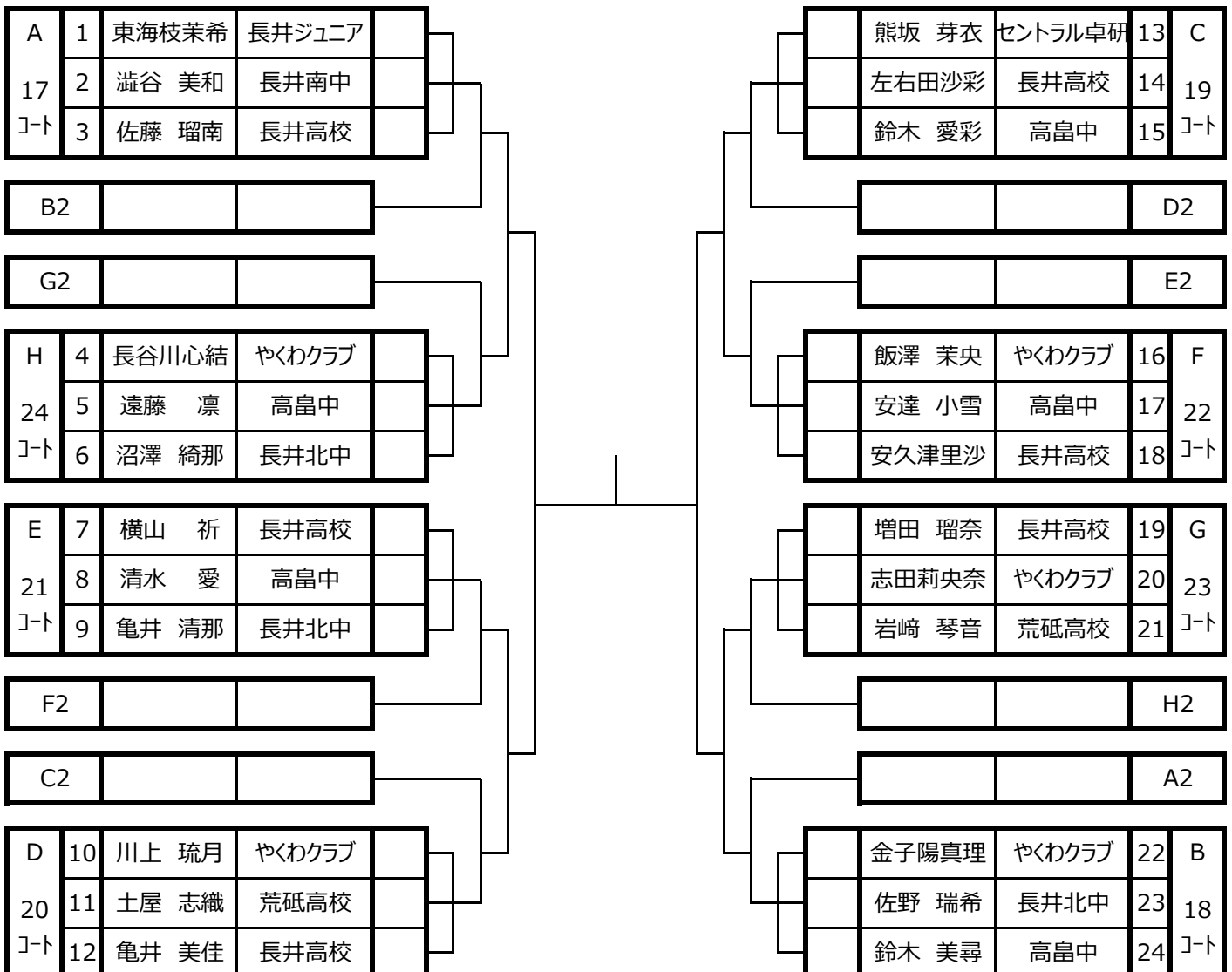

○9月3日(日)

※時間とコートはあくまでも目安ですので種目の進行状況を見て試合の準備を行って下さい。

西		8:45	9	10	11	12	13	14	15	16	17	
1	開 会 式	ジュニア男子 A	代		撤 収							
2		ジュニア男子 B	代									
3		ジュニア男子 C	代									
4		ジュニア男子 D	代									
5		ジュニア男子 E	代									
6		ジュニア男子 F	代									
7		ジュニア男子 G	代									
8		ジュニア男子 H	代									
9		ジュニア男子 I	①	②	準	撤 収						
10		ジュニア男子 J	①	②								
11		ジュニア男子 K	①	②	準 決							
12		ジュニア男子 L	①	②								
13		ジュニア男子 M	①	②								
14		ジュニア男子 N	①	②	準							
15		ジュニア男子 O	①	②								
16		ジュニア男子 P	①	②	準 決							
17		ジュニア女子 A	①			撤 収						
18		ジュニア女子 B	①									
19		ジュニア女子 C	①									
20		ジュニア女子 D	①									
21		ジュニア女子 E	①									
22		ジュニア女子 F	①									
23		ジュニア女子 G	①									
24		ジュニア女子 H	①									

東

- ｶﾞｯﾄ男子W
- ｶﾞｯﾄ女子W
- 13男子S
- 13女子S
- 14男子S
- 14女子S
- ﾎｰﾌﾟｽ男
- ﾎｰﾌﾟｽ女
- ﾐｯｸｽW
- 男子W
- 女子W
- 一般男
- 一般女
- ﾂﾞﾆｱ男
- ﾂﾞﾆｱ女

卓球台配置図

東

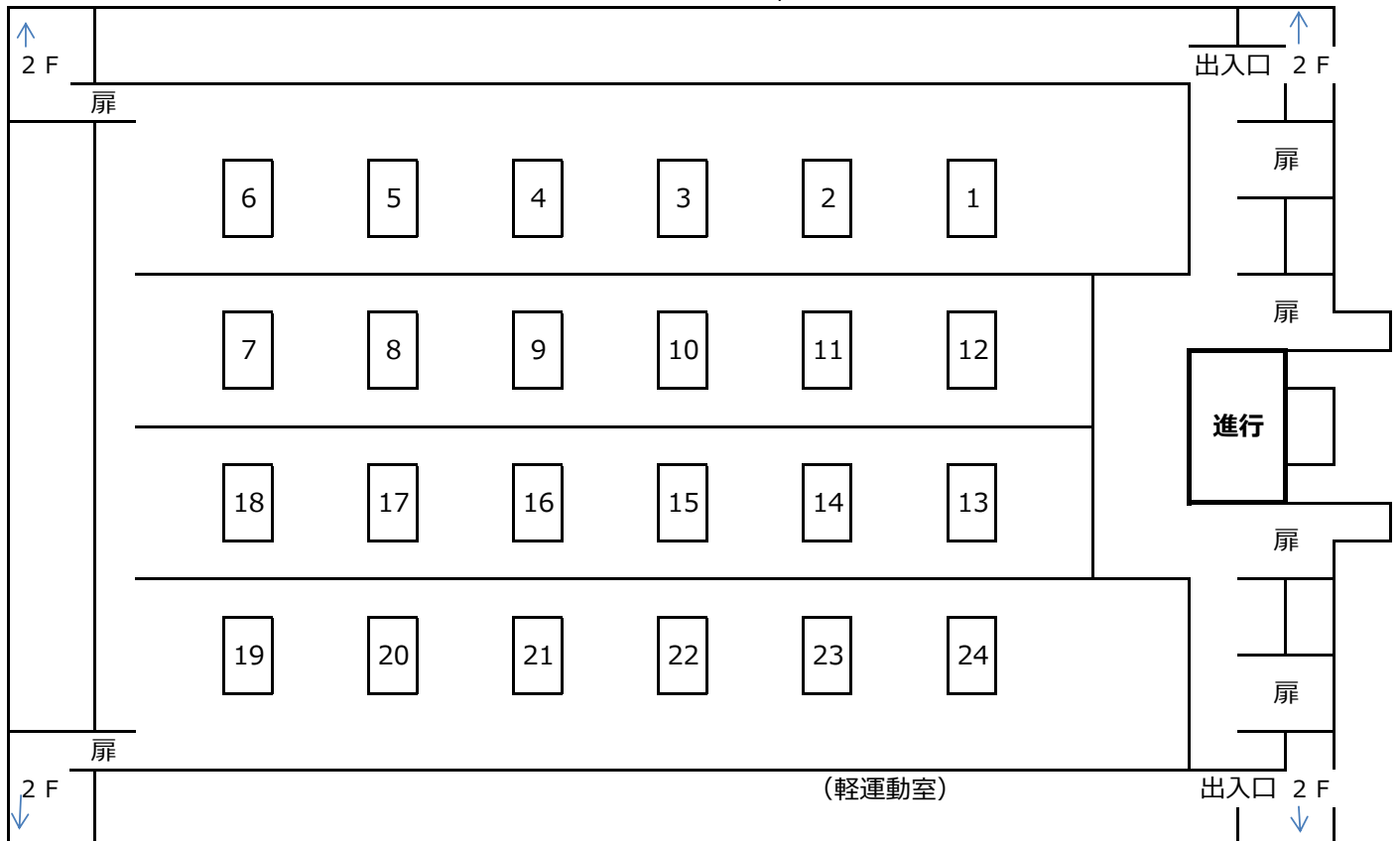

西